

## **COMUNE DI ALGHERO**

SETTORE 4 - Pianificazione e Valorizzazione Territoriale e Ambientale  
Ambiente, Urbanistica, Tutela del Paesaggio, Edilizia Privata, Demanio e Patrimonio  
SERVIZIO URBANISTICA



# **PIANO PER L'ELIMINAZIONE DELLE BARRIERE ARCHITETTONICHE**

## **05.21 FASCICOLO VIA GRAZIA DELEDDA**

Progettisti incaricati

### **ARCH. MARIA COSTANZA CARTAMANTIGLIA**

Architetti Associati Piazze\_Cartamantiglia  
capogruppo mandataria

### **ARCH. GIOVANNANGELA FLORIS**

mandante

### **PAESAGGISTA GABRIELLA CAPUCCI**

mandante

Responsabile Unico del Procedimento

### **ING. ELISABETTA SPIGA**



Ambito urbano	VIA GRAZIA DELEDDA
Codice	V21
Percorso rilevato	tratto (unico lato)
Data rilievo	28/10/2024
Totale criticità riscontrate	53
Costo eliminazione criticità	34.166,39 €
Priorità d'ambito	06/18

Attrattori



Disabilità interessate



### CRITICITÀ RILEVATA

**01.11** - Pavimentazione sconnessa.



Priorità	N. criticità	Quantità
Media	4	15,00 mq

### SOLUZIONE PROGETTUALE

**A** - Demolizione e ricostruzione puntuale della pavimentazione e, ove necessario, del sottofondo, al fine di ripristinare la planarità e la continuità del piano di calpestio, da raccordare a raso alle pavimentazioni adiacenti. Inclusive demolizioni e ripristini.

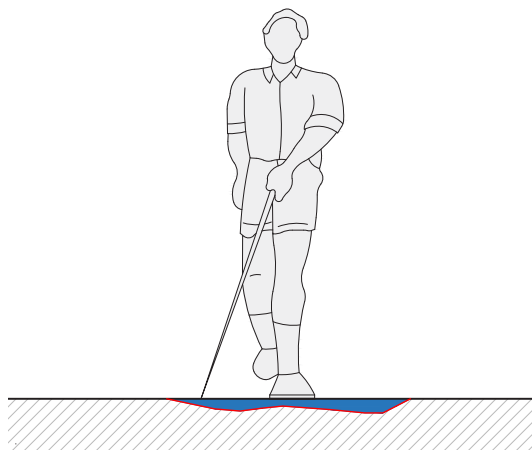

Costo unitario	Costo totale stimato
116,66 €	1.749,90 €

### CRITICITÀ RILEVATA

**01.13** - Chiusino, caditoia o griglia non a raso rispetto alla pavimentazione.



Priorità	N. criticità	Quantità
Media	1	0,36 mq

### SOLUZIONE PROGETTUALE

Modifica del pozzetto o di altro manufatto di supporto al fine di riposizionare il chiusino, la caditoia o la griglia a raso rispetto alla quota della pavimentazione esistente, incluso il rifacimento della superficie circostante per il raccordo senza discontinuità alle pavimentazioni adiacenti.

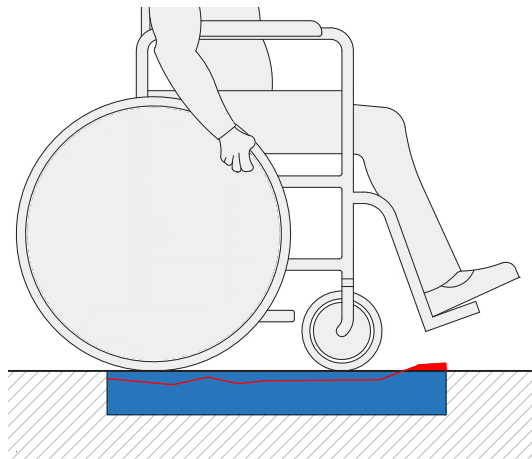

Costo unitario	Costo totale stimato
229,50 €	82,62 €

**CRITICITÀ RILEVATA**

**01.17** - Marciapiede o percorso con raccordo non coerente.



Priorità	N. criticità	Quantità
Alta	4	4

**SOLUZIONE PROGETTUALE**

**A** - Demolizione dello scivolo di raccordo a ventaglio e rifacimento del marciapiede, in materiale analogo all'esistente, per ripristinare la continuità del percorso, da collegare a raso e senza discontinuità alle pavimentazioni adiacenti, con cordolo laterale, incluse demolizioni e ripristini. P. trasversale max 1%.

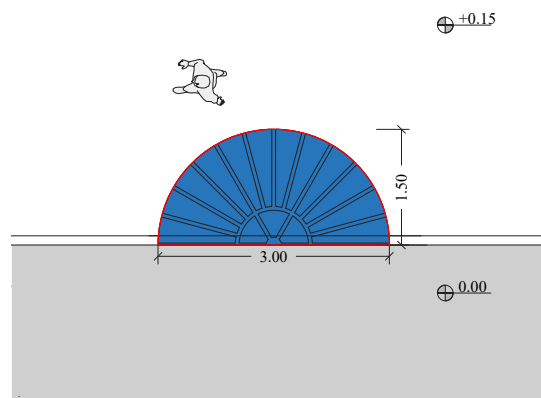

Costo unitario	Costo totale stimato
651,85 €	2.607,40 €

**01.17** - Marciapiede o percorso con raccordo non coerente.



Priorità	N. criticità	Quantità
Alta	1	2,70 mq

**D** - Ripristino del raccordo.

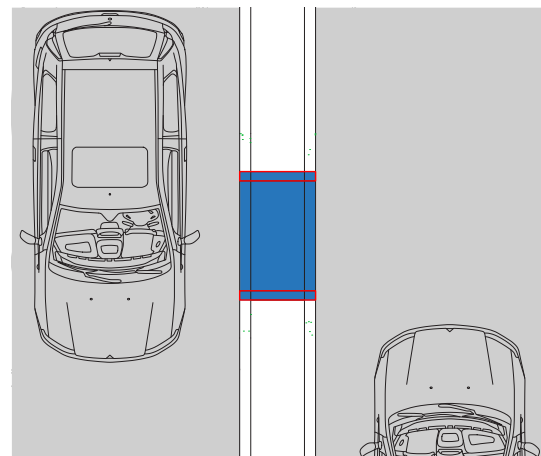

Costo unitario	Costo totale stimato
184,07 €	496,66 €

**CRITICITÀ RILEVATA**

**02.01** - Attraversamento pedonale non presente o non adeguato.



Priorità	N. criticità	Quantità
Alta	2	2

**SOLUZIONE PROGETTUALE**

**A** - Realizzazione di attraversamento pedonale a raso, ortogonale al marciapiede, con scivolo di raccordo a ventaglio, segnaletica orizzontale e verticale come da C.d.S., e segnaletica tattilo-plantare conforme all'Abaco. Includere demolizioni e ripristini.

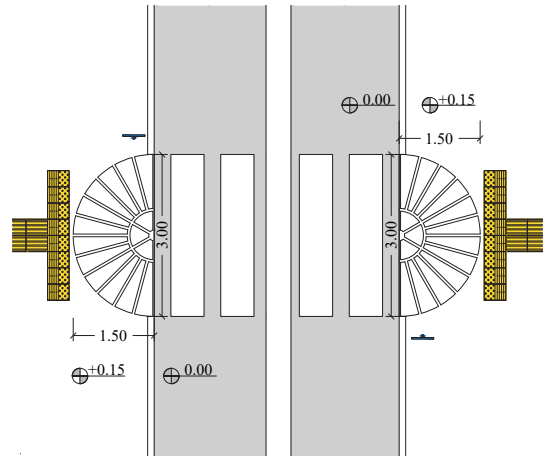

Costo unitario	Costo totale stimato
4.587,10 €	9.174,20 €

**CRITICITÀ RILEVATA**

**02.02** - Attraversamento pedonale in posizione non coerente o pericolosa.



Priorità	N. criticità	Quantità
Alta	1	1

**SOLUZIONE PROGETTUALE**

**A** - Eliminazione dell'attraversamento pedonale mediante cancellazione della segnaletica orizzontale, demolizione degli scivoli e ricostituzione dell'area. Si rimanda alla 02.01 per nuovo attraversamento in posizione congrua.



Costo unitario	Costo totale stimato
1.555,48 €	1.555,48 €

### CRITICITÀ RILEVATA

**02.04** - Raccordo marciapiede-carreggiata non adeguato.



Priorità	N. criticità	Quantità
Alta	4	4

### SOLUZIONE PROGETTUALE

**A** - Demolizione di parte del marciapiede e realizzazione di raccordo con la carreggiata mediante scivolo a ventaglio, incluse demolizioni e ripristini.

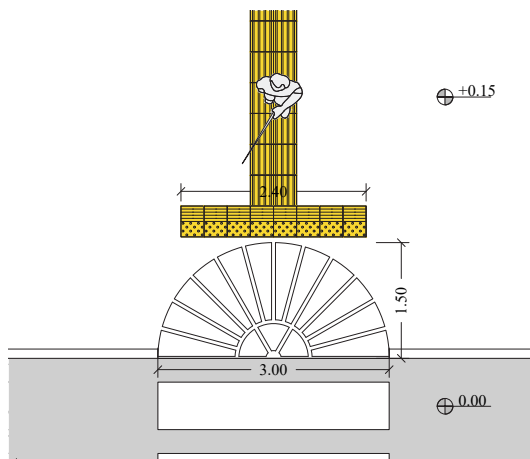

Costo unitario	Costo totale stimato
1.913,65 €	7.654,60 €

### CRITICITÀ RILEVATA

**03.01** - Segnaletica orizzontale non presente o non visibile.



Priorità	N. criticità	Quantità
Bassa	8	8

### SOLUZIONE PROGETTUALE

**A** - Realizzazione o rifacimento di segnaletica orizzontale (strisce, scritte, simboli, zebra) nel rispetto delle prescrizioni del Codice della Strada e del suo Regolamento.



Costo unitario	Costo totale stimato
443,68 €	3.549,44 €

### CRITICITÀ RILEVATA

**03.02** - Segnaletica verticale non presente.

### SOLUZIONE PROGETTUALE

Posa di segnaletica verticale in area esterna al marciapiede/percorso, nel rispetto delle prescrizioni del Codice della Strada e del suo Regolamento, incluse demolizioni e ripristini. Margine inferiore del segnale ad altezza min 210 cm.



Priorità	N. criticità	Quantità
Bassa	16	16

Costo unitario	Costo totale stimato
275,73 €	4.411,68 €

### CRITICITÀ RILEVATA

**03.03** - Segnaletica tattilo-plantare non presente, non conforme o non coerente.

### SOLUZIONE PROGETTUALE

**D** - Posa di moduli tattilo-plantari tipo "LVE", codice "direzione rettilinea" e "pericolo valicabile", in CLS o GRÈS a contrasto cromatico rispetto alla pavimentazione, disposti a raso e senza discontinuità, incluse demolizioni e ripristini.

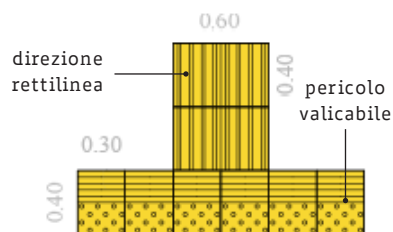

Priorità	N. criticità	Quantità
Alta	12	12

Costo unitario	Costo totale stimato
240,34 €	2.884,08 €



## Credits

La cartografia utilizzata è OpenStreetMap.

Le foto, ad eccezione di quelle in cui viene specificato l'autore, e gli schemi sono realizzati dall'RTP.

Tutti i testi sono editati con la Font ad Alta Leggibilità biancoenero® di biancoenero edizioni srl, disegnata da Umberto Mischi e disponibile gratuitamente per chi ne fa un uso non commerciale. [www.biancoeneroedizioni.com](http://www.biancoeneroedizioni.com)



