

COMUNE DI ALGHERO

SETTORE 4 - Pianificazione e Valorizzazione Territoriale e Ambientale
Ambiente, Urbanistica, Tutela del Paesaggio, Edilizia Privata, Demanio e Patrimonio
SERVIZIO URBANISTICA



PIANO PER L'ELIMINAZIONE DELLE BARRIERE ARCHITETTONICHE

05.04 FASCICOLO VIA DON MINZONI

Progettisti incaricati

ARCH. MARIA COSTANZA CARTAMANTIGLIA

Architetti Associati Piazze_Cartamantiglia
capogruppo mandataria

ARCH. GIOVANNANGELA FLORIS

mandante

PAESAGGISTA GABRIELLA CAPUCCI

mandante

Responsabile Unico del Procedimento

ING. ELISABETTA SPIGA



Ambito urbano	VIA DON MINZONI
Codice	V04
Percorso rilevato	tratto (lati alterni)
Data rilievo	16/09/2024
Totale criticità riscontrate	231
Costo eliminazione criticità	391.947,15 €
Priorità d'ambito	14/18

Attrattori



Disabilità interessate



CRITICITÀ RILEVATA

01.02 - Marciapiede o percorso con larghezza <90 cm.



Priorità	N. criticità	Quantità
Alta	1	9,00 mq

SOLUZIONE PROGETTUALE

Allargamento del marciapiede/percorso in materiale analogo all'esistente, da raccordare a raso e senza discontinuità alle pavimentazioni adiacenti, con cordolo a contrasto cromatico, incluse demolizioni e ripristini. Larghezza min 150 cm, p. trasversale max 1%, dislivello da sede stradale max 15 cm.

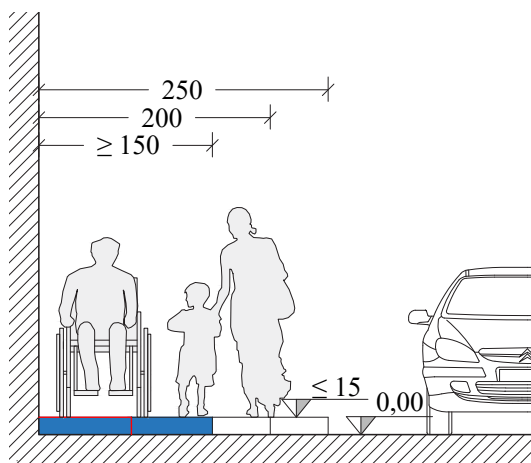

Costo unitario	Costo totale stimato
184,07 €	1.656,63 €

CRITICITÀ RILEVATA

01.04 - Marciapiede o percorso con pendenza longitudinale >5%.



Priorità	N. criticità	Quantità
Alta	3	35,40 mq

SOLUZIONE PROGETTUALE

B - Demolizione e ricostruzione - in materiale analogo all'esistente - del marciapiede o percorso, previa risagomatura del piano di posa per disporre il dislivello in tratti con pendenza longitudinale ≤5%, con area in piano almeno ogni 15 m e privo di pendenza trasversale. Inclusive demolizioni e ripristini.

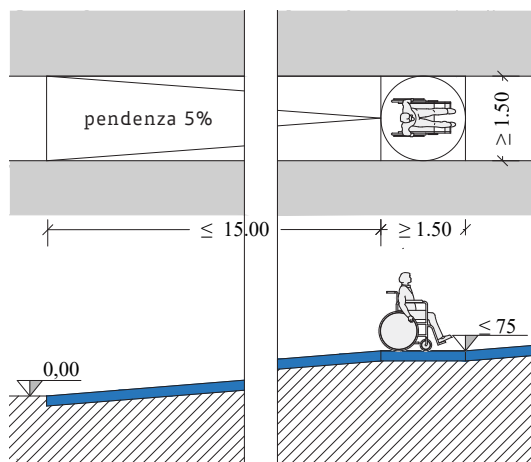

Costo unitario	Costo totale stimato
116,66 €	4.129,76 €

CRITICITÀ RILEVATA

01.07 - Marciapiede o percorso con pendenza trasversale >1%.



Priorità	N. criticità	Quantità
Media	1	7,95 mq

SOLUZIONE PROGETTUALE

Demolizione della pavimentazione e sua ricostruzione in materiale analogo all'esistente, previo livellamento del sottofondo per ridurre la pendenza trasversale. Inclusive demolizioni e ripristini.

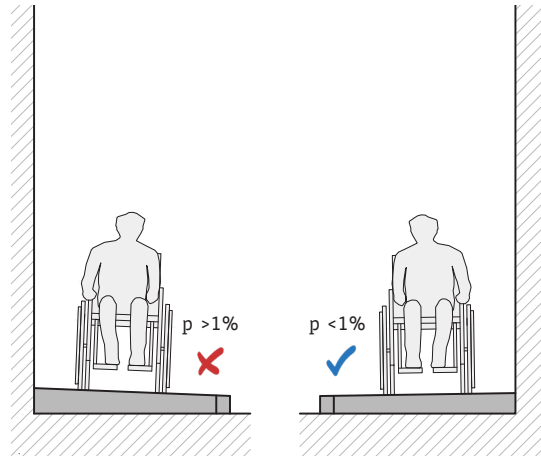

Costo unitario	Costo totale stimato
116,66 €	927,45 €

CRITICITÀ RILEVATA

01.08 - Marciapiede o percorso con contropendenza.



Priorità	N. criticità	Quantità
Media	3	60,00 mq

SOLUZIONE PROGETTUALE

B - Criticità non risolvibile: si consiglia la realizzazione di marciapiede/percorso, in materiale analogo all'esistente, da raccordare a raso e senza discontinuità, nel tratto in piano vicino strada, inclusa rimozione di parte dell'aiuola. Larghezza min 150 cm, p. trasversale max 1%, dislivello da sede stradale max 15 cm.

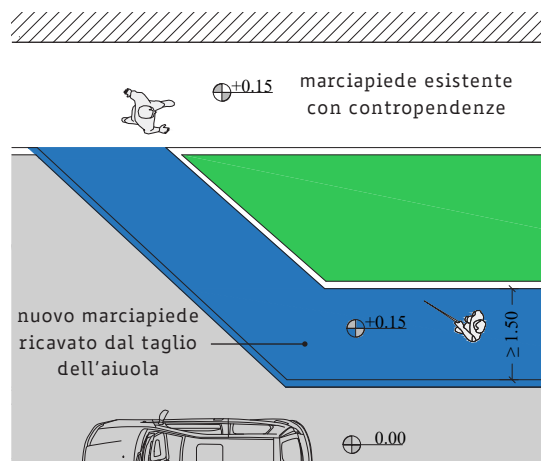

Costo unitario	Costo totale stimato
124,07 €	7.444,20 €

CRITICITÀ RILEVATA

01.09 - Marciapiede o percorso interrotto o con pendenze per passo carraio.



Priorità	N. criticità	Quantità
Alta	4	90,30 mq

SOLUZIONE PROGETTUALE

Demolizione del tratto interrotto o con pendenze per passo carraio, realizzazione di marciapiedi in continuità e, lato carreggiata, di rampa carrabile, in cls, con larghezza max 30 cm. Inclusive demolizioni e ripristini.

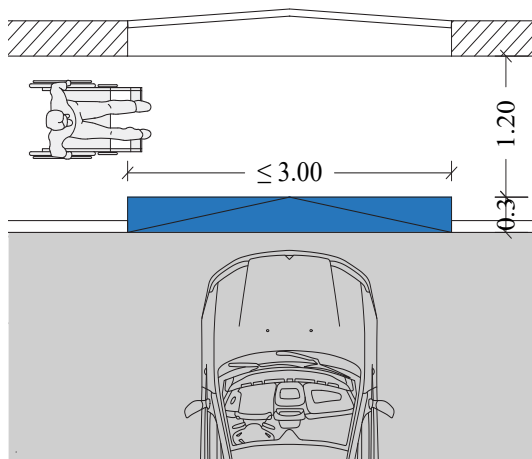

Costo unitario	Costo totale stimato
396,38 €	35.793,11 €

CRITICITÀ RILEVATA

01.11 - Pavimentazione sconnessa.



Priorità	N. criticità	Quantità
Media	12	66,23 mq

SOLUZIONE PROGETTUALE

A - Demolizione e ricostruzione puntuale della pavimentazione e, ove necessario, del sottofondo, al fine di ripristinare la planarità e la continuità del piano di calpestio, da raccordare a raso alle pavimentazioni adiacenti. Inclusive demolizioni e ripristini.

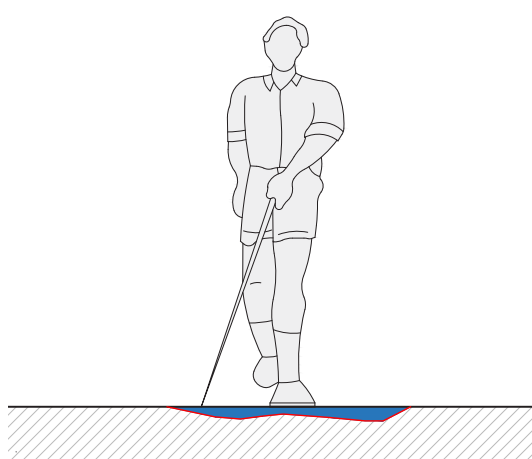

Costo unitario	Costo totale stimato
116,66 €	7.726,39 €

01.11 - Pavimentazione sconnessa.

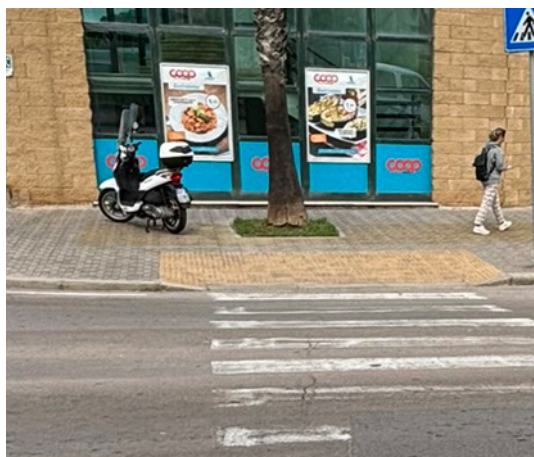

Priorità	N. criticità	Quantità
Media	1	1

B - Allargamento della superficie del marciapiede/percorso mediante inserimento a raso nella pavimentazione di griglia di protezione piante, in ghisa, avente superficie piana, fori non attraversabili da una sfera di diametro di 2 cm e posti trasversalmente al senso di marcia.

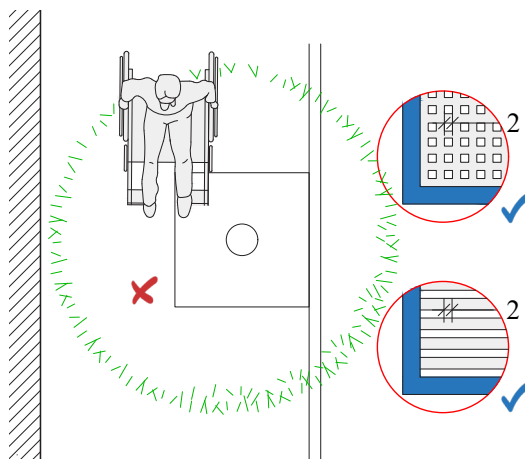

Costo unitario	Costo totale stimato
2.924,32 €	2.924,32 €

CRITICITÀ RILEVATA

01.13 - Chiusino, caditoia o griglia non a raso rispetto alla pavimentazione.



Priorità	N. criticità	Quantità
Media	2	1,44 mq

SOLUZIONE PROGETTUALE

Modifica del pozzetto o di altro manufatto di supporto al fine di riposizionare il chiusino, la caditoia o la griglia a raso rispetto alla quota della pavimentazione esistente, incluso il rifacimento della superficie circostante per il raccordo senza discontinuità alle pavimentazioni adiacenti.

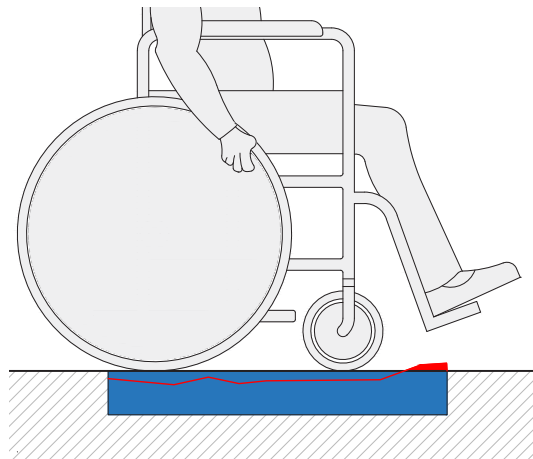

Costo unitario	Costo totale stimato
229,50 €	330,48 €

CRITICITÀ RILEVATA

01.15 - Dislivello raccordato solo da gradini.



Priorità	N. criticità	Quantità
Alta	1	16,00 m

SOLUZIONE PROGETTUALE

Realizzazione di rampa, larghezza min 0,90 m nei tratti lineari e 1,50 m nei pianerottoli (1 ogni 10 m), pendenza longitudinale tra 5% e 8%, priva di pendenza trasversale, dotata di parapetto h 1,00 m e cordolo h 0,10 m, pavimentazione antidrucciolo. Incluse demolizioni e ripristini.

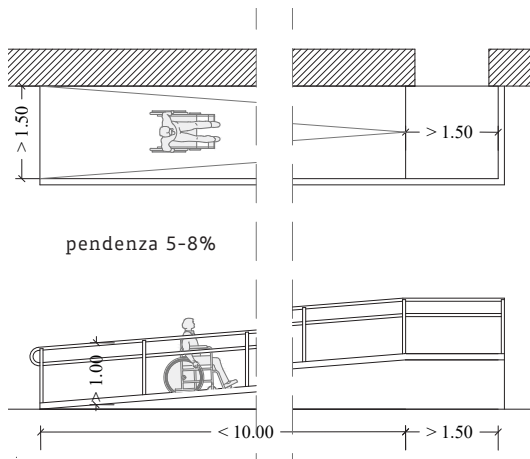

Costo unitario	Costo totale stimato
502,32 €	8.037,12 €

CRITICITÀ RILEVATA

01.17 - Marciapiede o percorso con raccordo non coerente.



Priorità	N. criticità	Quantità
Alta	1	1

SOLUZIONE PROGETTUALE

B - Demolizione delle rampe di raccordo laterali e rifacimento del marciapiede, in materiale analogo all'esistente, per ripristinare la continuità del percorso, da collegare a raso e senza discontinuità alle pavimentazioni adiacenti, con cordolo laterale, incluse demolizioni e ripristini. P. trasversale max 1%.

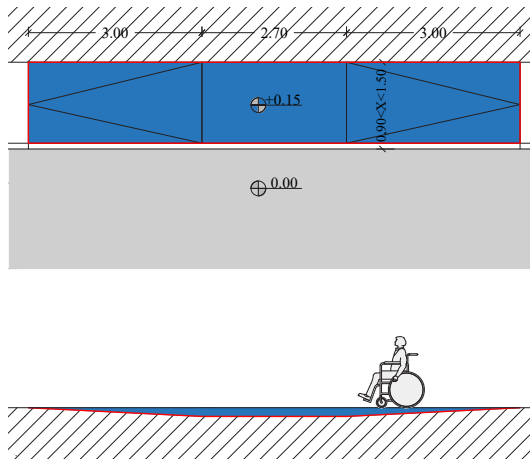

Costo unitario	Costo totale stimato
1.349,43 €	1.349,43 €

01.17 - Marciapiede o percorso con raccordo non coerente.

D - Ripristino del raccordo.



Priorità	N. criticità	Quantità
Alta	1	4,00 mq

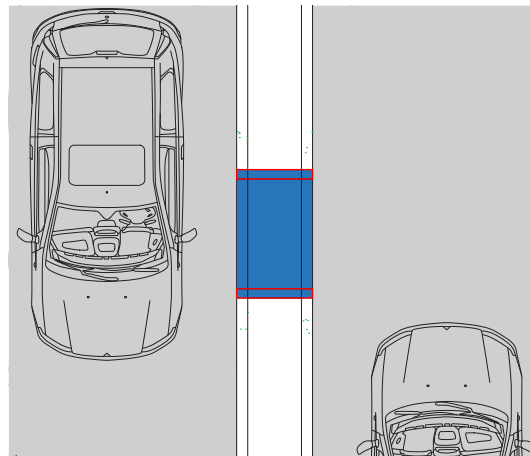

Costo unitario	Costo totale stimato
184,07 €	736,28 €

CRITICITÀ RILEVATA

01.19 - Scala priva di marca gradino.

SOLUZIONE PROGETTUALE

Realizzazione di marca gradino mediante posa, a 3 cm dal bordo, di nastro antiscivolo con larghezza 5 cm e colore in contrasto rispetto alla pedata. Efficace su calcestruzzo (con vernice e primer), piastrelle resilienti, superfici in metallo e porose (con primer). Compreso il primer.



Priorità	N. criticità	Quantità
Media	1	7,50 m



Costo unitario	Costo totale stimato
22,10 €	165,75 €

CRITICITÀ RILEVATA

01.22 - Parapetto assente.



Priorità	N. criticità	Quantità
Alta	1	115,00 m

SOLUZIONE PROGETTUALE

Posa di parapetto con altezza non inferiore a 100 cm e spazi vuoti tra gli elementi inattraversabili da sfera con diametro 10 cm, incluse opere murarie, demolizioni e ripristini.

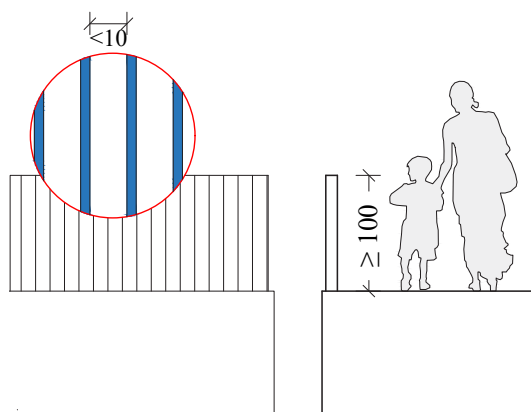

Costo unitario	Costo totale stimato
106,32 €	12.226,80 €

CRITICITÀ RILEVATA

02.01 - Attraversamento pedonale non presente o non adeguato.



Priorità	N. criticità	Quantità
Alta	7	7

SOLUZIONE PROGETTUALE

B - Realizzazione di attraversamento pedonale a raso, con area in piano e rampe laterali di raccordo al marciapiede/percorso, prive di p. trasversale e con p. longitudinale <5% (max 8%); segnaletica orizzontale e verticale conforme al C.d.S., e segnaletica tattilo-plantare come da Abaco. Inclusive demolizioni e ripristini.

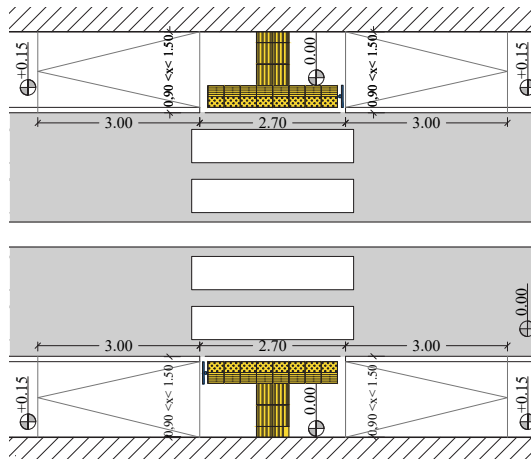

Costo unitario	Costo totale stimato
7.018,71 €	49.130,97 €

02.01 - Attraversamento pedonale non presente o non adeguato.



Priorità	N. criticità	Quantità
Alta	1	1

C - Realizzazione di attraversamento pedonale a raso, ortogonale al marciapiede, con scivolo di raccordo, segnaletica orizzontale e verticale come da C.d.S., e segnaletica tattilo-plantare conforme all'Abaco. Inclusive demolizioni e ripristini.

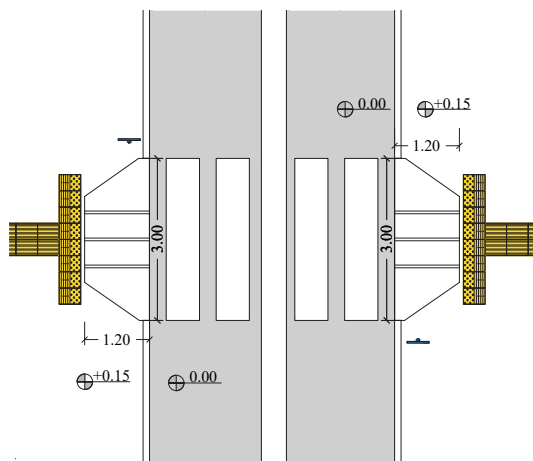

Costo unitario	Costo totale stimato
4.461,16 €	4.461,16 €

02.01 - Attraversamento pedonale non presente o non adeguato.



Priorità	N. criticità	Quantità
Alta	1	1

D - Realizzazione di attraversamento pedonale rialzato, con larghezza che consenta il completo stazionamento del mezzo, raccordato senza discontinuità alle pavimentazioni adiacenti, con segnaletica verticale e orizzontale conforme al C.d.S. e segnaletica tattilo-plantare conforme all'Abaco. Inclusive demolizioni e ripristini.

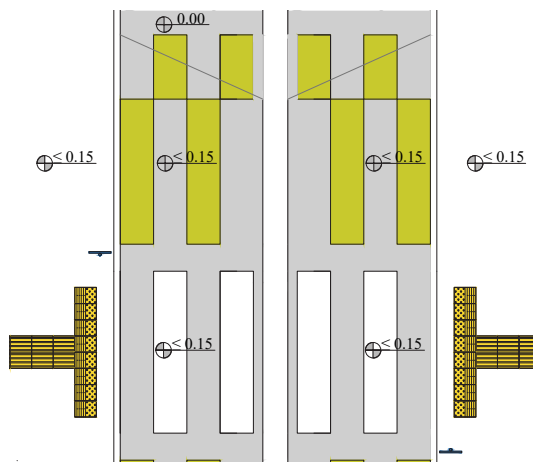

Costo unitario	Costo totale stimato
14.492,44 €	14.492,44 €

02.01 - Attraversamento pedonale non presente o non adeguato.



Priorità	N. criticità	Quantità
Alta	1	1

E - Realizzazione di attraversamento pedonale a raso, con rampe di raccordo in continuità col marciapiede, prive di p. trasversale e p. longitudinale <5% (max 8%), dotato di segnaletica orizzontale e verticale conforme al C.d.S. e segnaletica tattilo-plantare come da prescrizioni d'Abaco. Inclusive demolizioni e ripristini.

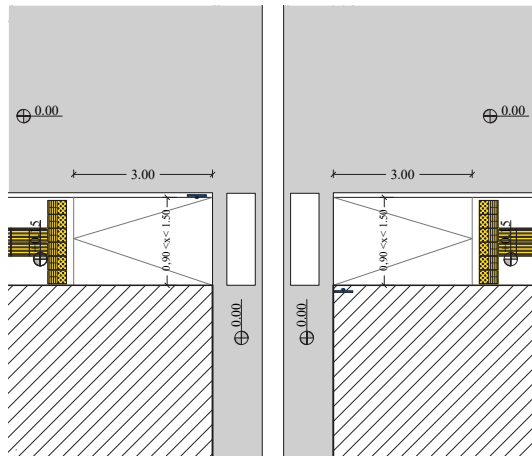

Costo unitario	Costo totale stimato
4.225,74 €	4.225,74 €

CRITICITÀ RILEVATA

02.02 - Attraversamento pedonale in posizione non coerente o pericolosa.



Priorità	N. criticità	Quantità
Alta	2	2

SOLUZIONE PROGETTUALE

B - Eliminazione dell'attraversamento pedonale mediante cancellazione della segnaletica orizzontale, rimozione della segnaletica verticale, demolizione degli scivoli e ricostituzione dell'area. Si rimanda alla 02.01 per nuovo attraversamento in posizione congrua.



Costo unitario	Costo totale stimato
1.747,48 €	3.494,96 €



02.02 - Attraversamento pedonale in posizione non coerente o pericolosa.

C - Eliminazione dell'attraversamento pedonale mediante cancellazione della segnaletica orizzontale. Si rimanda alla 02.01 per nuovo attraversamento in posizione congrua.



Priorità	N. criticità	Quantità
Alta	1	1

Costo unitario	Costo totale stimato
355,95 €	355,95 €

CRITICITÀ RILEVATA

02.04 - Raccordo marciapiede-carreggiata non adeguato.

SOLUZIONE PROGETTUALE

B - Demolizione di parte del marciapiede, realizzazione di area in piano antistante l'attraversamento e di rampe laterali di raccordo al marciapiede/percorso, prive di pendenza trasversale e con pendenza longitudinale <5% (max 8%). Segnaletica tattilo-plantare come da norme d'Abaco. Includere demolizioni e ripristini.

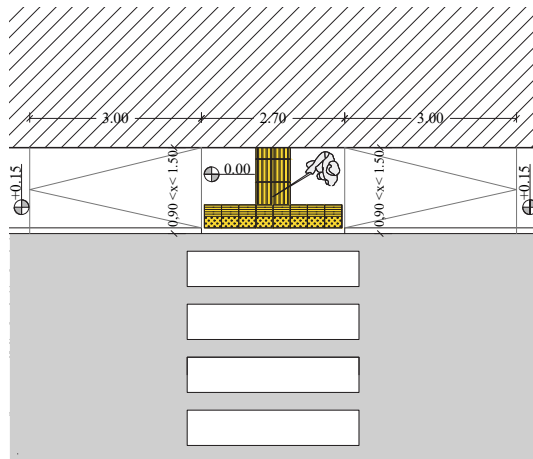

Priorità	N. criticità	Quantità
Alta	20	20

Costo unitario	Costo totale stimato
3.169,15 €	63.383,00 €

CRITICITÀ RILEVATA

03.01 - Segnaletica orizzontale non presente o non visibile.



Priorità	N. criticità	Quantità
Bassa	29	29

SOLUZIONE PROGETTUALE

A - Realizzazione o rifacimento di segnaletica orizzontale (strisce, scritte, simboli, zebraature) nel rispetto delle prescrizioni del Codice della Strada e del suo Regolamento.

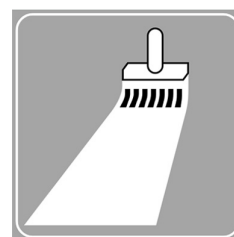

Costo unitario	Costo totale stimato
443,68 €	12.866,72 €

CRITICITÀ RILEVATA

03.02 - Segnaletica verticale non presente.



Priorità	N. criticità	Quantità
Bassa	27	27

SOLUZIONE PROGETTUALE

Posa di segnaletica verticale in area esterna al marciapiede/percorso, nel rispetto delle prescrizioni del Codice della Strada e del suo Regolamento, incluse demolizioni e ripristini. Margine inferiore del segnale ad altezza min 210 cm.



Costo unitario	Costo totale stimato
275,73 €	7.444,71 €

CRITICITÀ RILEVATA

03.03 - Segnaletica tattilo-plantare non presente, non conforme o non coerente.



Priorità	N. criticità	Quantità
Alta	7	53,10 m

SOLUZIONE PROGETTUALE

A - Posa di moduli tattilo-plantari tipo "LVE", codice "direzione rettilinea", in CLS o GRÈS a contrasto cromatico rispetto alla pavimentazione, disposti a raso e senza discontinuità, incluse demolizioni e ripristini.

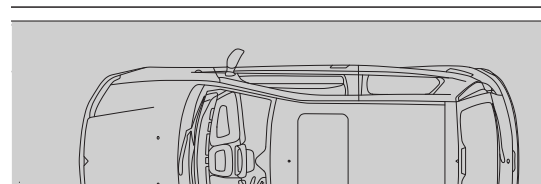
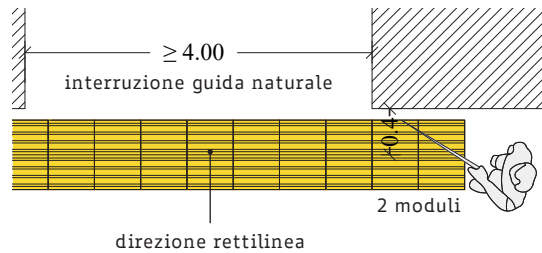

Costo unitario	Costo totale stimato
246,97 €	13.114,11 €

03.03 - Segnaletica tattilo-plantare non presente, non conforme o non coerente.



Priorità	N. criticità	Quantità
Alta	6	10,50 m

B - Posa di moduli tattilo-plantari tipo "LVE", codice "attenzione/servizio", in CLS o GRÈS a contrasto cromatico rispetto alla pavimentazione, disposti a raso e senza discontinuità, incluse demolizioni e ripristini.

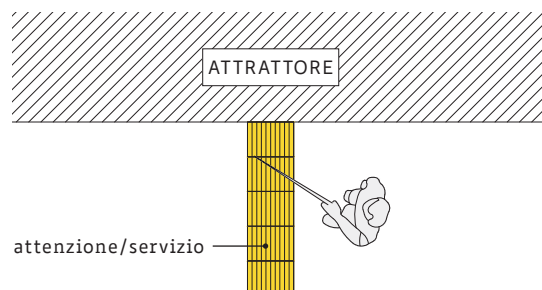

Costo unitario	Costo totale stimato
216,72 €	2.275,56 €

03.03 - Segnaletica tattilo-plantare non presente, non conforme o non coerente.



Priorità	N. criticità	Quantità
Alta	1	1,50 m

C - Posa di moduli tattilo-plantari tipo "LVE", codice "pericolo valicabile" e "attenzione/servizio", in CLS o GRÈS a contrasto cromatico rispetto alla pavimentazione, disposti a raso e senza discontinuità, incluse demolizioni e ripristini.

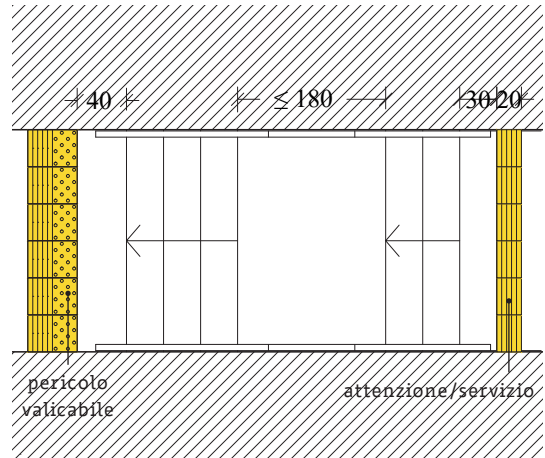

Costo unitario	Costo totale stimato
352,07 €	528,11 €

03.03 - Segnaletica tattilo-plantare non presente, non conforme o non coerente.



Priorità	N. criticità	Quantità
Alta	42	42

D - Posa di moduli tattilo-plantari tipo "LVE", codice "direzione rettilinea" e "pericolo valicabile", in CLS o GRÈS a contrasto cromatico rispetto alla pavimentazione, disposti a raso e senza discontinuità, incluse demolizioni e ripristini.

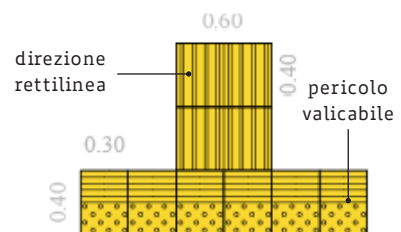

Costo unitario	Costo totale stimato
240,34 €	10.094,28 €



03.03 - Segnaletica tattilo-plantare non presente, non conforme o non coerente.



Priorità	N. criticità	Quantità
Alta	6	6

E - Inserimento di mappa tattile, installata su leggione inclinato di 30 gradi ad un'altezza minima di 0,95 m dal piano di calpestio; ove non possibile, posizionamento della mappa su parete/cancello, ad altezza compresa 1,00-1,80 m, con baricentro posto a metri 1,40 da terra.



Costo unitario	Costo totale stimato
3.238,28 €	19.429,68 €

03.03 - Segnaletica tattilo-plantare non presente, non conforme o non coerente.



Priorità	N. criticità	Quantità
Alta	7	199,00 m

F - Posa di moduli tattilo-plantari tipo "LVE", codice "direzione rettilinea" e/o "svolta obbligata" e/o "incrocio", in CLS o GRÈS a contrasto cromatico rispetto alla pavimentazione, disposti a raso e senza discontinuità, incluse demolizioni e ripristini.

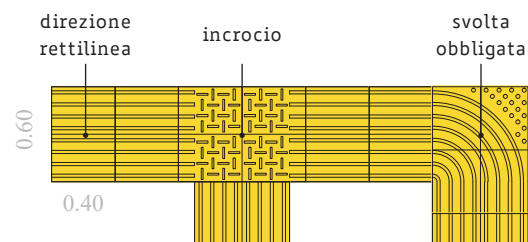

Costo unitario	Costo totale stimato
246,97 €	49.147,03 €

CRITICITÀ RILEVATA

04.01 - Ostacolo generico ancorato.



Priorità	N. criticità	Quantità
Alta	1	1

SOLUZIONE PROGETTUALE

B - Rimozione del palo di segnaletica verticale e suo riposizionamento in area esterna al marciapiede/percorso/attraversamento (larghezza libera per il passaggio min 0,90 m). Inclusa eliminazione e rifacimento del plinto interrato.

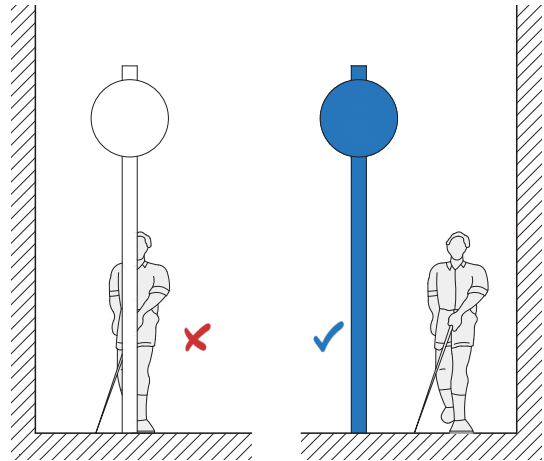

Costo unitario	Costo totale stimato
77,44 €	77,44 €

04.01 - Ostacolo generico ancorato.



Priorità	N. criticità	Quantità
Alta	2	2

C - Rimozione del palo di illuminazione e suo riposizionamento in area esterna al marciapiede/percorso/attraversamento (larghezza libera per il passaggio min 0,90 m). Inclusa eliminazione e rifacimento del plinto interrato ed adeguamenti alla rete.

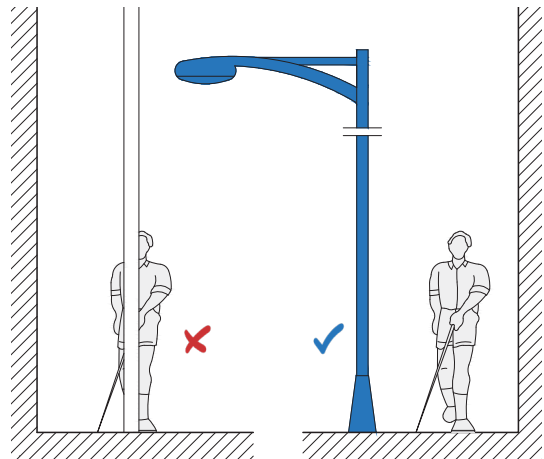

Costo unitario	Costo totale stimato
3.969,89 €	7.939,78 €



04.01 - Ostacolo generico ancorato.

D - Rimozione di dissuasore ancorato.

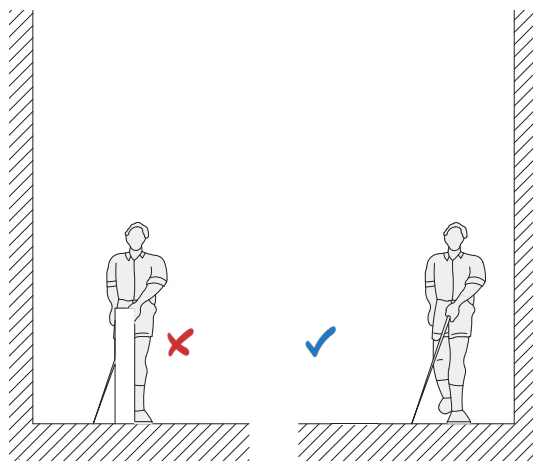

Priorità	N. criticità	Quantità
Alta	6	6

Costo unitario	Costo totale stimato
77,44 €	464,64 €

04.01 - Ostacolo generico ancorato.

E - Rimozione di parte dell'aiuola spartitraffico e realizzazione di isola pedonale a raso e senza discontinuità con la carreggiata stradale.

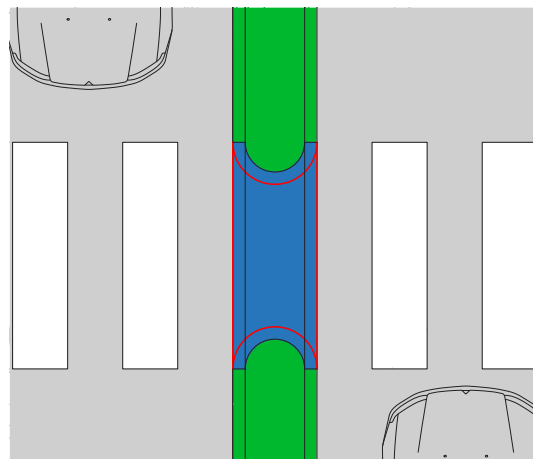

Priorità	N. criticità	Quantità
Alta	1	4,00 mq

Costo unitario	Costo totale stimato
124,07 €	496,28 €

CRITICITÀ RILEVATA

SOLUZIONE PROGETTUALE

04.02 - Ostacolo generico non ancorato.

B - Rimozione di fioriera non ancorata.

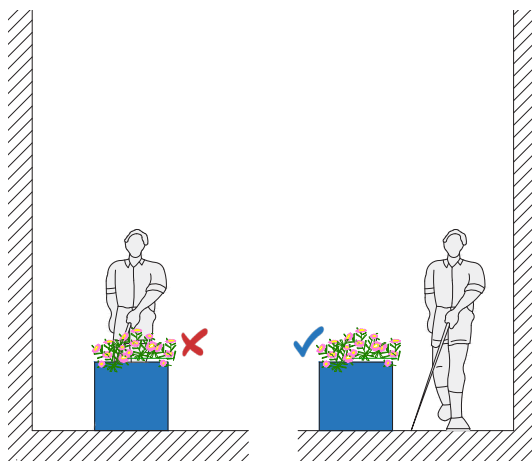

Priorità	N. criticità	Quantità
Alta	9	9

Costo unitario	Costo totale stimato
353,00 €	3.177,00 €

04.02 - Ostacolo generico non ancorato.

C - Attivazione procedura di comunicazione al proprietario dell'attività per sollecitare il corretto utilizzo dello spazio pubblico e lo spostamento dei cassonetti in posizione tale da non costituire ostacolo lungo il marciapiede/percorso. Larghezza libera min 90 cm.



Priorità	N. criticità	Quantità
Alta	1	1

Costo unitario	Costo totale stimato
-- €	-- €

CRITICITÀ RILEVATA

04.04 - Ostacolo costituito da arredo di attività commerciale o ricettiva.



Priorità	N. criticità	Quantità
Alta	1	1

SOLUZIONE PROGETTUALE

Attivazione procedura di comunicazione al proprietario dell'attività per sollecitare il corretto utilizzo dello spazio pubblico e lo spostamento degli arredi in posizione tale da non costituire ostacolo lungo il marciapiede/percorso. Larghezza libera min 90 cm.



Costo unitario	Costo totale stimato
-- €	-- €

CRITICITÀ RILEVATA

04.06 - Ostacolo costituito da occupazione da parte di veicoli.



Priorità	N. criticità	Quantità
Alta	1	7

SOLUZIONE PROGETTUALE

A - Posa di delimitatore di parcheggio in gomma.

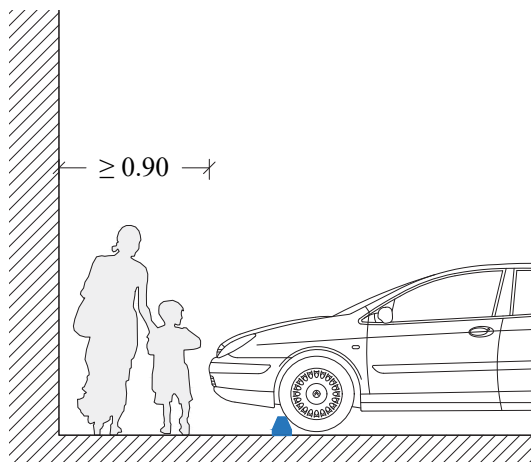

Costo unitario	Costo totale stimato
73,00 €	511,00 €



04.06 - Ostacolo costituito da occupazione da parte di veicoli.



Priorità	N. criticità	Quantità
Alta	3	30

B - Posa di dissuasore pedonale in tubolare d'acciaio, altezza 1000 mm, realizzato in acciaio verniciato, fissato con piastra base alla pavimentazione mediante tasselli.

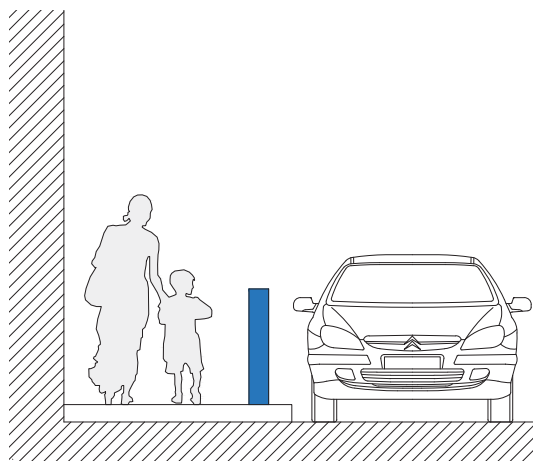

Costo unitario	Costo totale stimato
196,00 €	5.880,00 €

CRITICITÀ RILEVATA

04.07 - Ostacolo costituito da vegetazione.



Priorità	N. criticità	Quantità
Alta	1	20,00 m

SOLUZIONE PROGETTUALE

A - Potatura delle fronde che valicano il bordo delle aiuole o l'area di pertinenza degli edifici, invadendo il marciapiede o il percorso e riducendone la larghezza.

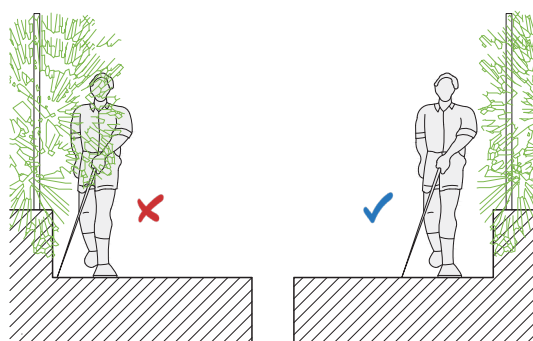

Costo unitario	Costo totale stimato
4,77 €	95,40 €

CRITICITÀ RILEVATA

05.01 - Fermata con banchina non presente o non adeguata.



Priorità	N. criticità	Quantità
Alta	1	1

SOLUZIONE PROGETTUALE

A - Inserimento di pensilina, palina e posa di segnaletica tattilo-plantare secondo indicazioni presenti in Abaco. Incluse demolizioni e ripristini.

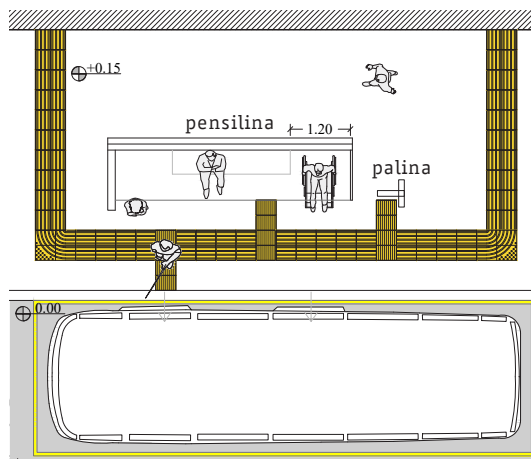

Costo unitario	Costo totale stimato
8.205,62 €	8.205,62 €

05.01 - Fermata con banchina non presente o non adeguata.



Priorità	N. criticità	Quantità
Alta	2	2

B - Demolizione del marciapiede/percorso e costruzione della banchina per ottenere un'area in piano, dotata di pensilina, palina e segnaletica tattilo-plantare secondo indicazioni presenti in Abaco. Incluse demolizioni e ripristini.

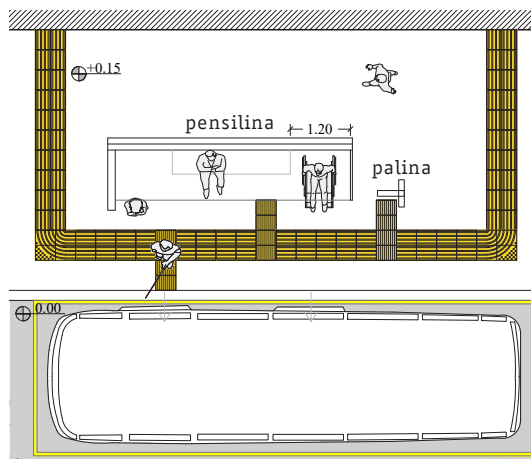

Costo unitario	Costo totale stimato
8.941,96 €	17.883,92 €



05.01 - Fermata con banchina non presente o non adeguata.



Priorità	N. criticità	Quantità
Alta	5	5

C - Inserimento di palina e posa di segnaletica tattilo-plantare, secondo indicazioni presenti in Abaco. Inclusive demolizioni e ripristini.

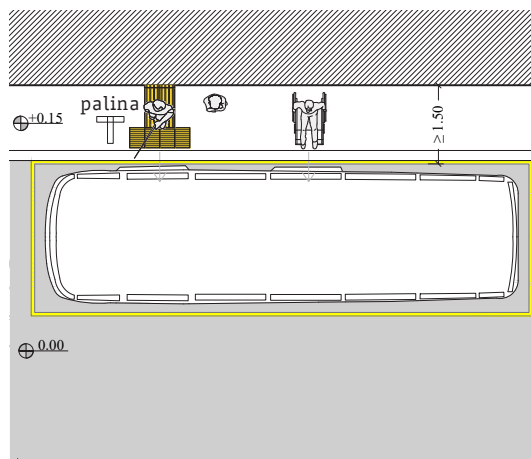

Costo unitario	Costo totale stimato
462,64 €	2.313,20 €

CRITICITÀ RILEVATA

05.02 - Fermata in posizione non coerente o pericolosa.



Priorità	N. criticità	Quantità
Alta	1	1

SOLUZIONE PROGETTUALE

Eliminazione della fermata mediante rimozione della segnaletica verticale. Si rimanda alla 05.01 per nuova fermata in posizione congrua.



Costo unitario	Costo totale stimato
77,44 €	77,44 €

CRITICITÀ RILEVATA

06.01 - Parcheggio disabili non presente.



Priorità	N. criticità	Quantità
Alta	2	2

SOLUZIONE PROGETTUALE

C - Realizzazione di parcheggio in linea, dimensioni min 2,00x6,00 m, avente adiacente area in piano per la salita e la discesa dal veicolo e rampe di raccordo al marciapiede/percorso pedonale (come da prescrizioni d'Abaco). Segnaletica verticale ed orizzontale come da norme del C.d.S. Inclusive demolizioni e ripristini.

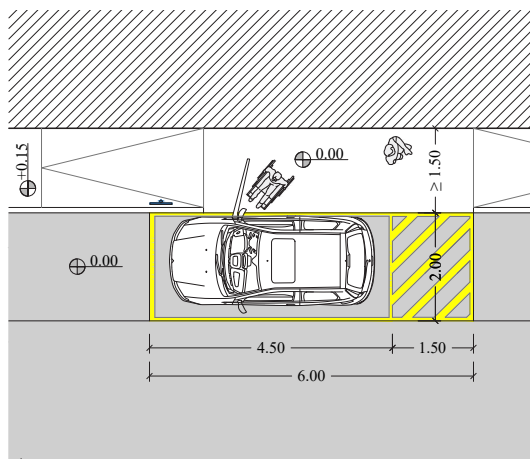

Costo unitario	Costo totale stimato
2.545,11 €	5.090,22 €

06.01 - Parcheggio disabili non presente.



Priorità	N. criticità	Quantità
Alta	2	2

D - Realizzazione di parcheggio inclinato, dimensioni min 3,50x5,00 m, dotato di rampa di raccordo al marciapiede con p. longitudinale 8+10% e priva di p. trasversale, dotato di segnaletica verticale ed orizzontale come da norme del C.d.S. e suo Regolamento. Inclusive demolizioni e ripristini.

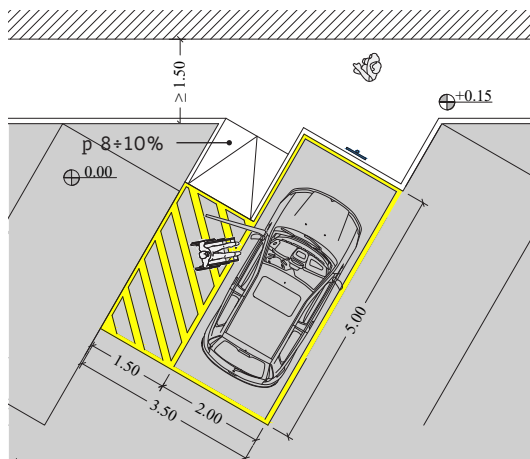

Costo unitario	Costo totale stimato
817,17 €	1.634,34 €



CRITICITÀ RILEVATA

06.03 - Parcheggio disabili con dimensioni non conformi.

SOLUZIONE PROGETTUALE

B - Modifica alla segnaletica orizzontale al fine di delimitare uno stallo in linea con dimensioni min 2,00x6,00 m, inclusa cancellazione della segnaletica orizzontale esistente.



Priorità	N. criticità	Quantità
Bassa	1	1

Costo unitario	Costo totale stimato
208,73 €	208,73 €



Credits

La cartografia utilizzata è OpenStreetMap.

Le foto, ad eccezione di quelle in cui viene specificato l'autore, e gli schemi sono realizzati dall'RTP.

Tutti i testi sono editati con la Font ad Alta Leggibilità biancoenero® di biancoenero edizioni srl, disegnata da Umberto Mischi e disponibile gratuitamente per chi ne fa un uso non commerciale. www.biancoeneroedizioni.com

