

COMUNE DI ALGHERO

SETTORE 4 - Pianificazione e Valorizzazione Territoriale e Ambientale
Ambiente, Urbanistica, Tutela del Paesaggio, Edilizia Privata, Demanio e Patrimonio
SERVIZIO URBANISTICA



PIANO PER L'ELIMINAZIONE DELLE BARRIERE ARCHITETTONICHE

05.03 FASCICOLO VIA MALTA

Progettisti incaricati

ARCH. MARIA COSTANZA CARTAMANTIGLIA

Architetti Associati Piazze_Cartamantiglia
capogruppo mandataria

ARCH. GIOVANNANGELA FLORIS

mandante

PAESAGGISTA GABRIELLA CAPUCCI

mandante

Responsabile Unico del Procedimento

ING. ELISABETTA SPIGA



Ambito urbano	VIA MALTA
Codice	V03
Percorso rilevato	intera via (ambo i lati e unico lato)
Data rilievo	03/09/2024
Totale criticità riscontrate	85
Costo eliminazione criticità	146.127,22 €
Priorità d'ambito	08/18



Attrattori



Disabilità interessate



CRITICITÀ RILEVATA

01.01 - Marciapiede o percorso non presente.



Priorità	N. criticità	Quantità
Alta	1	5,00 mq

SOLUZIONE PROGETTUALE

Realizzazione di marciapiede/percorso, in materiale in linea con il contesto e cordolo a contrasto cromatico, da raccordare a raso e senza discontinuità, incluse demolizioni e ripristini. Larghezza min 150 cm, pendenza trasversale max 1%, dislivello da sede stradale max 15 cm.

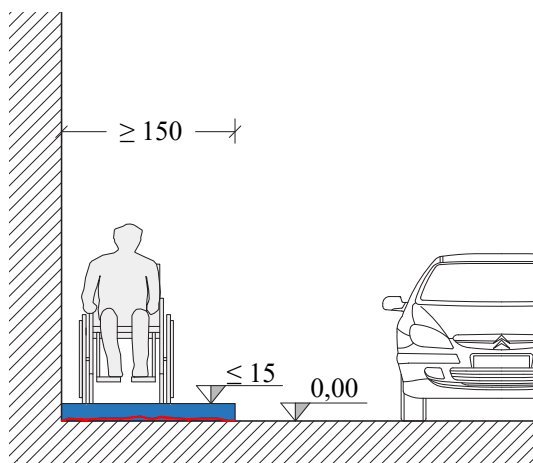

Costo unitario	Costo totale stimato
184,07 €	920,35 €

CRITICITÀ RILEVATA

01.02 - Marciapiede o percorso con larghezza <90 cm.



Priorità	N. criticità	Quantità
Alta	1	30,00 mq

SOLUZIONE PROGETTUALE

Allargamento del marciapiede/percorso in materiale analogo all'esistente, da raccordare a raso e senza discontinuità alle pavimentazioni adiacenti, con cordolo a contrasto cromatico, incluse demolizioni e ripristini. Larghezza min 150 cm, p. trasversale max 1%, dislivello da sede stradale max 15 cm.

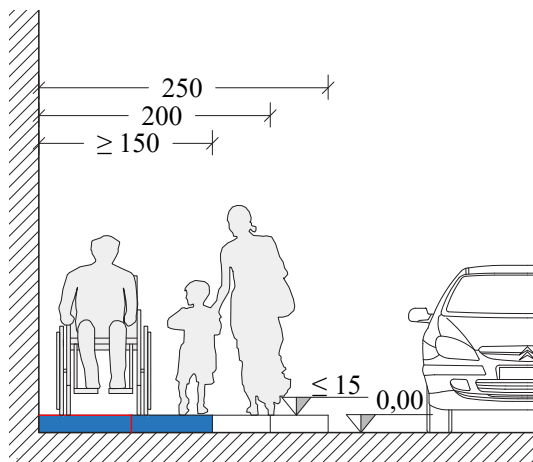

Costo unitario	Costo totale stimato
184,07 €	5.522,10 €

CRITICITÀ RILEVATA

01.08 - Marciapiede o percorso con contropendenza.



Priorità	N. criticità	Quantità
Media	2	67,50 mq

SOLUZIONE PROGETTUALE

A - Rifacimento a raso del raccordo tra le diverse pendenze in materiale analogo all'esistente, al fine di eliminare la contropendenza. Incluse demolizioni e ripristini.

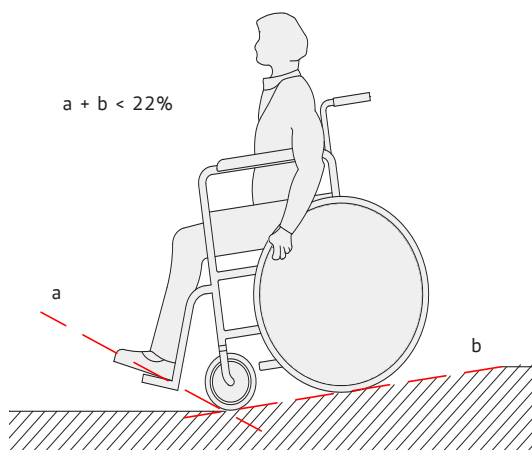

Costo unitario	Costo totale stimato
116,66 €	7.874,55 €

CRITICITÀ RILEVATA

01.11 - Pavimentazione sconnessa.



Priorità	N. criticità	Quantità
Media	6	51,92 mq

SOLUZIONE PROGETTUALE

A - Demolizione e ricostruzione puntuale della pavimentazione e, ove necessario, del sottofondo, al fine di ripristinare la planarità e la continuità del piano di calpestio, da raccordare a raso alle pavimentazioni adiacenti. Incluse demolizioni e ripristini.

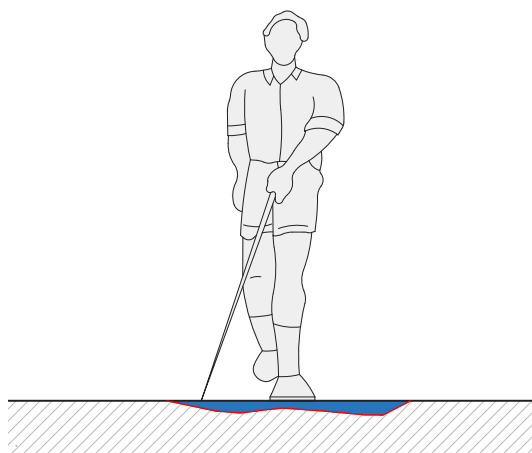

Costo unitario	Costo totale stimato
116,66 €	6.056,99 €

CRITICITÀ RILEVATA

02.01 - Attraversamento pedonale non presente o non adeguato.



Priorità	N. criticità	Quantità
Alta	1	1

02.01 - Attraversamento pedonale non presente o non adeguato.



Priorità	N. criticità	Quantità
Alta	1	1

SOLUZIONE PROGETTUALE

B - Realizzazione di attraversamento pedonale a raso, con area in piano e rampe laterali di raccordo al marciapiede/percorso, prive di p. trasversale e con p. longitudinale <5% (max 8%); segnaletica orizzontale e verticale conforme al C.d.S., e segnaletica tattilo-plantare come da Abaco. Inclusive demolizioni e ripristini.

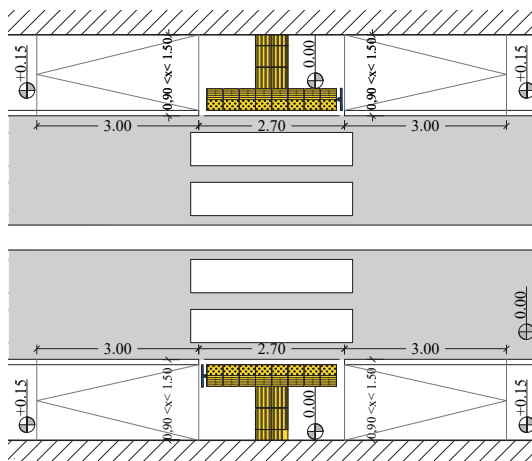

Costo unitario	Costo totale stimato
7.018,71 €	7.018,71 €

D - Realizzazione di attraversamento pedonale rialzato, con larghezza che consenta il completo stazionamento del mezzo, raccordato senza discontinuità alle pavimentazioni adiacenti, con segnaletica verticale e orizzontale conforme al C.d.S. e segnaletica tattilo-plantare conforme all'Abaco. Inclusive demolizioni e ripristini.

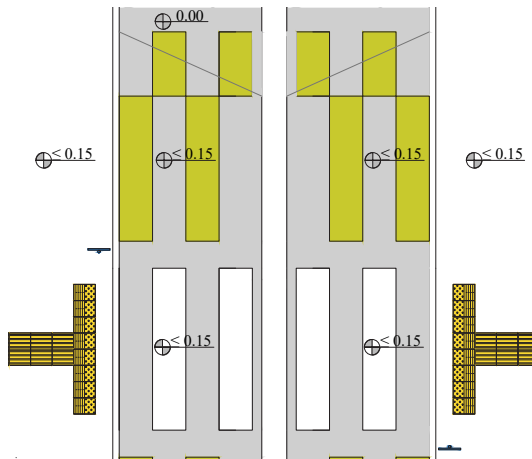

Costo unitario	Costo totale stimato
14.492,44 €	14.492,44 €



02.01 - Attraversamento pedonale non presente o non adeguato.



Priorità	N. criticità	Quantità
Alta	1	1

E - Realizzazione di attraversamento pedonale a raso, con rampe di raccordo in continuità col marciapiede, prive di p. trasversale e p. longitudinale <5% (max 8%), dotato di segnaletica orizzontale e verticale conforme al C.d.S. e segnaletica tattilo-plantare come da prescrizioni d'Abaco. Inclusive demolizioni e ripristini.

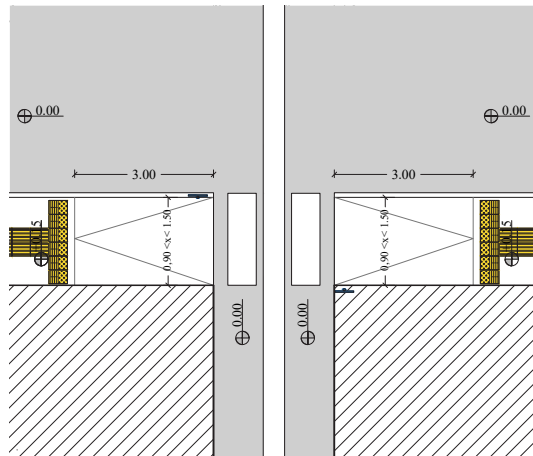

Costo unitario	Costo totale stimato
4.225,74 €	4.225,74 €

CRITICITÀ RILEVATA

02.02 - Attraversamento pedonale in posizione non coerente o pericolosa.



Priorità	N. criticità	Quantità
Alta	2	2

SOLUZIONE PROGETTUALE

C - Eliminazione dell'attraversamento pedonale mediante cancellazione della segnaletica orizzontale.

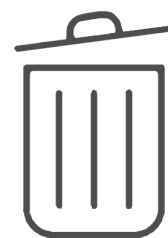

Costo unitario	Costo totale stimato
355,95 €	711,90 €

CRITICITÀ RILEVATA

02.04 - Raccordo marciapiede-carreggiata non adeguato.



Priorità	N. criticità	Quantità
Alta	20	20

SOLUZIONE PROGETTUALE

B - Demolizione di parte del marciapiede, realizzazione di area in piano antistante l'attraversamento e di rampe laterali di raccordo al marciapiede/percorso, prive di pendenza trasversale e con pendenza longitudinale <5% (max 8%). Segnaletica tattilo-plantare come da norme d'Abaco. Includere demolizioni e ripristini.

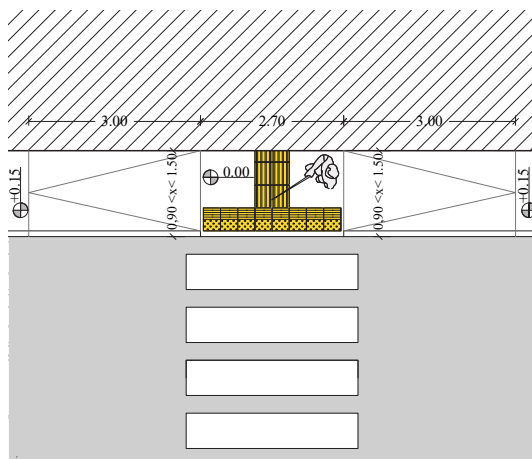

Costo unitario	Costo totale stimato
3.169,15 €	63.383,00 €

02.04 - Raccordo marciapiede-carreggiata non adeguato.



Priorità	N. criticità	Quantità
Alta	4	4

E - Demolizione di parte del marciapiede, realizzazione di rampa in continuità col marciapiede/percorso, priva di pendenza trasversale e con pendenza longitudinale <5% (max 8%). Segnaletica tattilo-plantare come da prescrizioni d'Abaco. Includere demolizioni e ripristini.

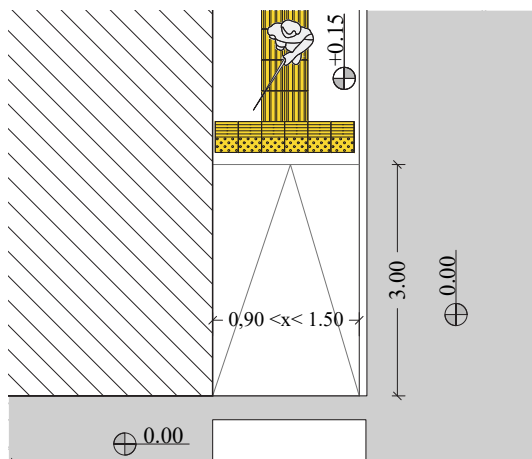

Costo unitario	Costo totale stimato
1.511,84 €	6.047,36 €

CRITICITÀ RILEVATA

03.01 - Segnaletica orizzontale non presente o non visibile.



Priorità	N. criticità	Quantità
Bassa	11	11

SOLUZIONE PROGETTUALE

A - Realizzazione o rifacimento di segnaletica orizzontale (strisce, scritte, simboli, zebraure) nel rispetto delle prescrizioni del Codice della Strada e del suo Regolamento.

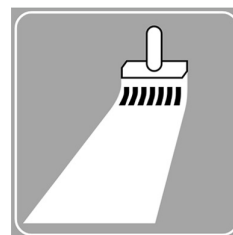

Costo unitario	Costo totale stimato
443,68 €	4.880,48 €

CRITICITÀ RILEVATA

03.02 - Segnaletica verticale non presente.



Priorità	N. criticità	Quantità
Bassa	22	22

SOLUZIONE PROGETTUALE

Posa di segnaletica verticale in area esterna al marciapiede/percorso, nel rispetto delle prescrizioni del Codice della Strada e del suo Regolamento, incluse demolizioni e ripristini. Margine inferiore del segnale ad altezza min 210 cm.



Costo unitario	Costo totale stimato
275,73 €	6.066,06 €

CRITICITÀ RILEVATA

03.03 - Segnaletica tattilo-plantare non presente, non conforme o non coerente.



Priorità	N. criticità	Quantità
Alta	1	14,00 m

SOLUZIONE PROGETTUALE

A - Posa di moduli tattilo-plantari tipo "LVE", codice "direzione rettilinea", in CLS o GRÈS a contrasto cromatico rispetto alla pavimentazione, disposti a raso e senza discontinuità, incluse demolizioni e ripristini.

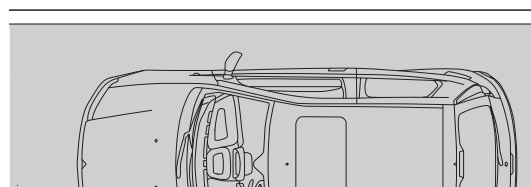
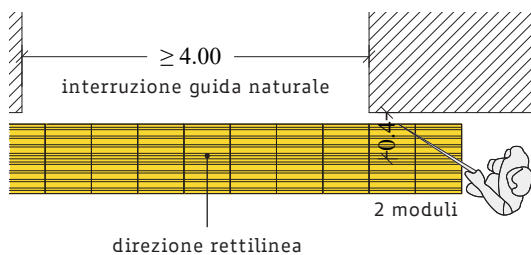

Costo unitario	Costo totale stimato
246,97 €	3.457,58 €

03.03 - Segnaletica tattilo-plantare non presente, non conforme o non coerente.



Priorità	N. criticità	Quantità
Alta	2	3,00 m

B - Posa di moduli tattilo-plantari tipo "LVE", codice "attenzione/servizio", in CLS o GRÈS a contrasto cromatico rispetto alla pavimentazione, disposti a raso e senza discontinuità, incluse demolizioni e ripristini.

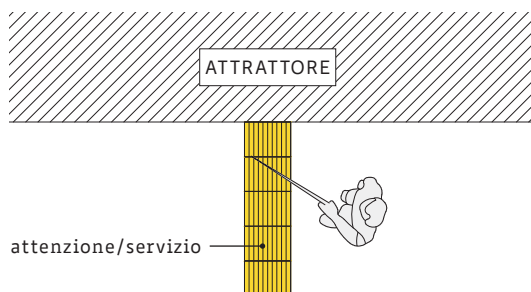

Costo unitario	Costo totale stimato
216,72 €	650,16 €



03.03 - Segnaletica tattilo-plantare non presente, non conforme o non coerente.



Priorità	N. criticità	Quantità
Alta	4	4

D - Posa di moduli tattilo-plantari tipo "LVE", codice "direzione rettilinea" e "pericolo valicabile", in CLS o GRÈS a contrasto cromatico rispetto alla pavimentazione, disposti a raso e senza discontinuità, incluse demolizioni e ripristini.

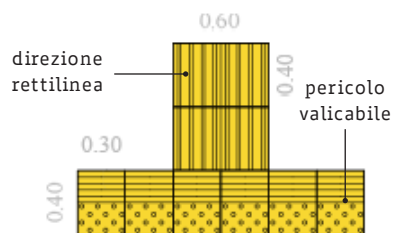

Costo unitario	Costo totale stimato
240,34 €	961,36 €

03.03 - Segnaletica tattilo-plantare non presente, non conforme o non coerente.



Priorità	N. criticità	Quantità
Alta	2	2

E - Inserimento di mappa tattile, installata su leggione inclinato di 30 gradi ad un'altezza minima di 0,95 m dal piano di calpestio; ove non possibile, posizionamento della mappa su parete/cancello, ad altezza compresa 1,00-1,80 m, con baricentro posto a metri 1,40 da terra.



Costo unitario	Costo totale stimato
3.238,28 €	6.476,56 €

03.03 - Segnaletica tattilo-plantare non presente, non conforme o non coerente.

G - Posa di moduli tattilo-plantari tipo "LVE", codice "arresto/pericolo", in CLS o GRÈS a contrasto cromatico rispetto alla pavimentazione, disposti a raso e senza discontinuità, incluse demolizioni e ripristini.

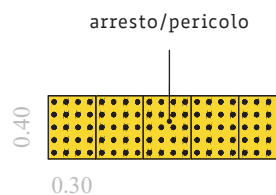

Priorità	N. criticità	Quantità
Alta	1	4,00 m

Costo unitario	Costo totale stimato
216,72 €	866,88 €

CRITICITÀ RILEVATA

04.01 - Ostacolo generico ancorato.

SOLUZIONE PROGETTUALE

C - Rimozione del palo di illuminazione e suo riposizionamento in area esterna al marciapiede/percorso/attraversamento (larghezza libera per il passaggio min 0,90 m). Inclusa eliminazione e rifacimento del plinto interrato ed adeguamenti alla rete.

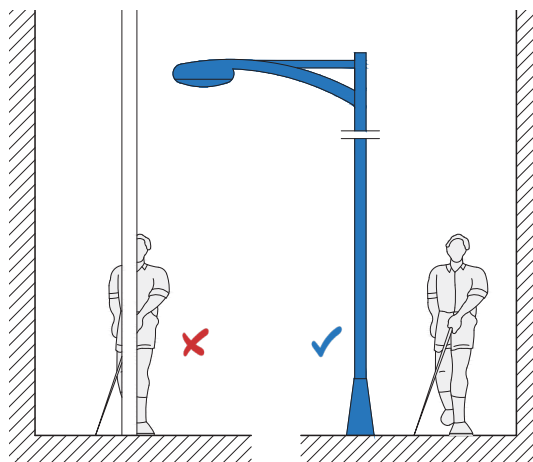

Priorità	N. criticità	Quantità
Alta	1	1

Costo unitario	Costo totale stimato
3.969,89 €	3.969,89 €



CRITICITÀ RILEVATA

06.01 - Parcheggio disabili non presente.



Priorità	N. criticità	Quantità
Alta	1	1

SOLUZIONE PROGETTUALE

C - Realizzazione di parcheggio in linea, dimensioni min 2,00x6,00 m, avente adiacente area in piano per la salita e la discesa dal veicolo e rampe di raccordo al marciapiede/percorso pedonale (come da prescrizioni d'Abaco). Segnaletica verticale ed orizzontale come da norme del C.d.S. Inclusive demolizioni e ripristini.

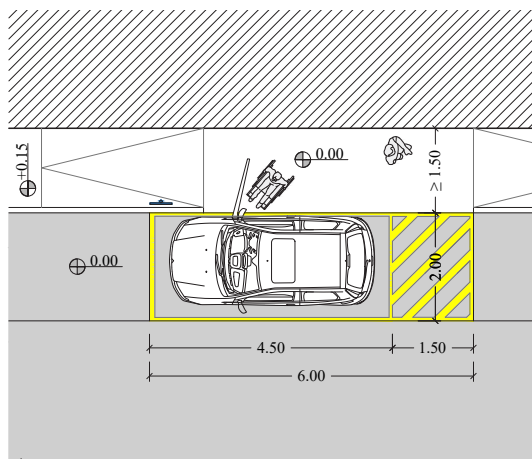

Costo unitario	Costo totale stimato
2.545,11 €	2.545,11 €



Ambito edilizio	I.C. 2 "LA PEDRERA"
Codice	A02
Data rilievo	18/07/2024
Totale criticità riscontrate	26
Costo eliminazione criticità	96.298,30 €
Priorità d'ambito	11/11

Disabilità interessate





I.C. 2 "LA PEDRERA"

PIANTA PIANO TERRA

- nn Criticità puntuale
- nn Criticità lineare
- nn Criticità areale

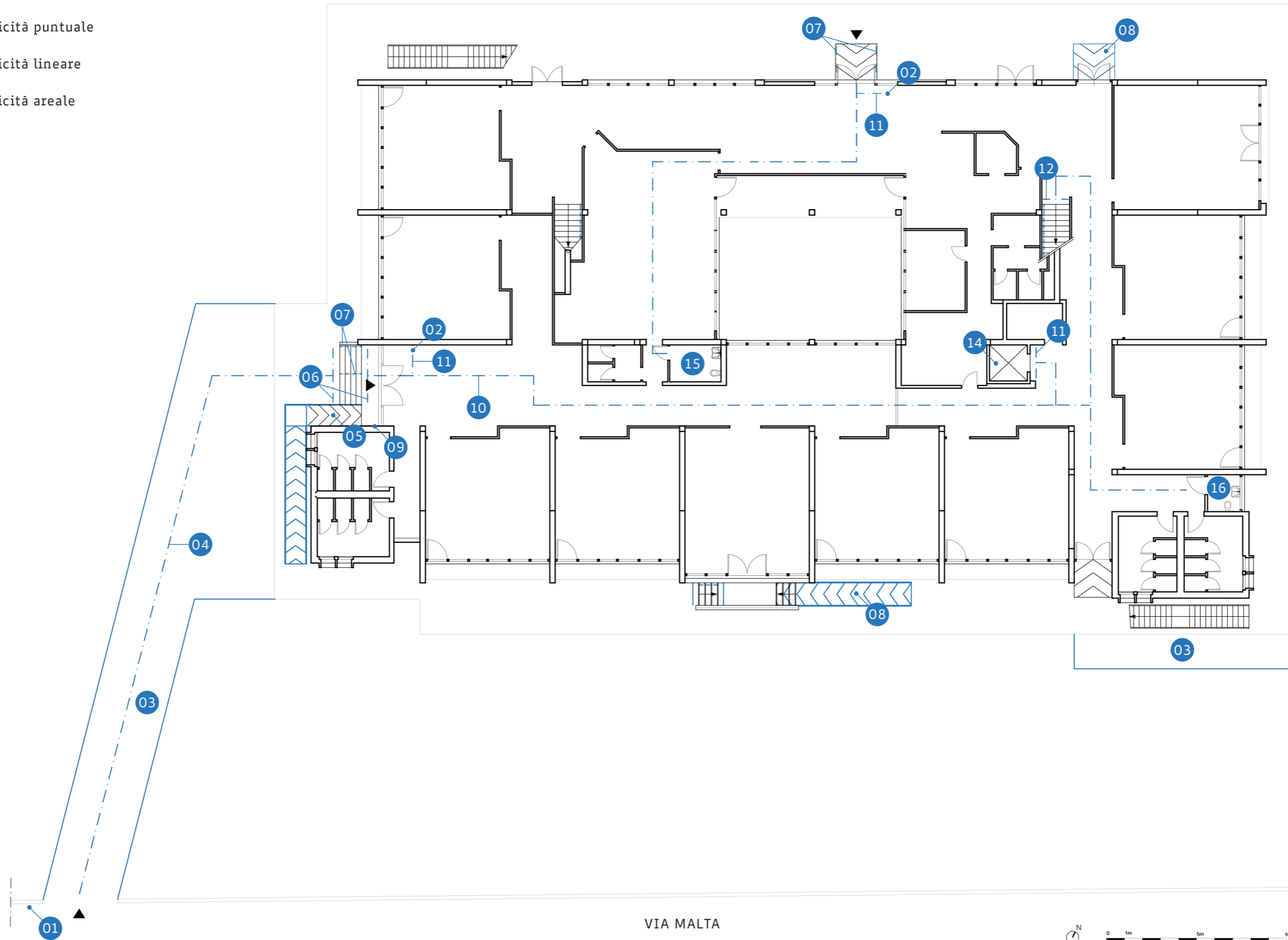



I.C. 2 "LA PEDRERA"

PIANTA PIANO PRIMO

- Criticità puntuale
- Criticità lineare
- Criticità areale

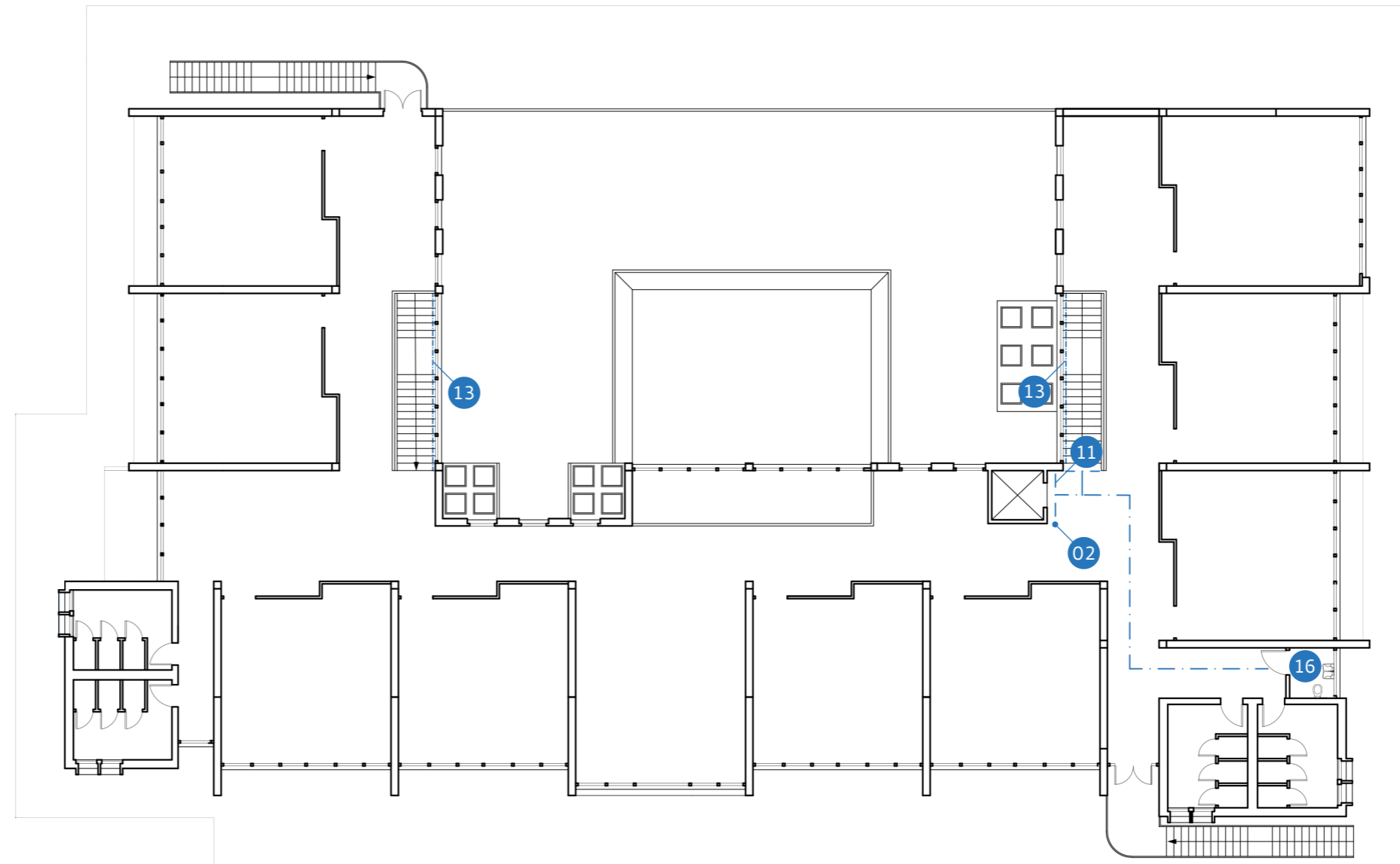

CRITICITÀ RILEVATA

01 - Citofono ribassato non presente.

SOLUZIONE PROGETTUALE

Inserimento di impianto citofonico posizionato ad altezza compresa tra 1,10-1,30 m dal piano di calpestio.



Priorità	N. criticità	Quantità
Media	1	1

Costo unitario	Costo totale stimato
493,53 €	493,53 €

CRITICITÀ RILEVATA

02 - Mappa tattile non presente.

SOLUZIONE PROGETTUALE

Inserimento di mappa tattile, installata su leggìo inclinato di 30 gradi ad un'altezza minima di 0,95 m dal piano di calpestio; ove non possibile, posizionamento della mappa su parete/cancello, ad altezza compresa 1,00-1,80 m, con baricentro posto a metri 1,40 da terra.



Priorità	N. criticità	Quantità
Alta	3	3

Costo unitario	Costo totale stimato
3.238,28 €	9.714,84 €

CRITICITÀ RILEVATA

03 - Pavimentazione non presente.



Priorità	N. criticità	Quantità
Alta	2	200,40 mq

SOLUZIONE PROGETTUALE

Realizzazione di nuova pavimentazione in piastre di cemento con superficie grezza.

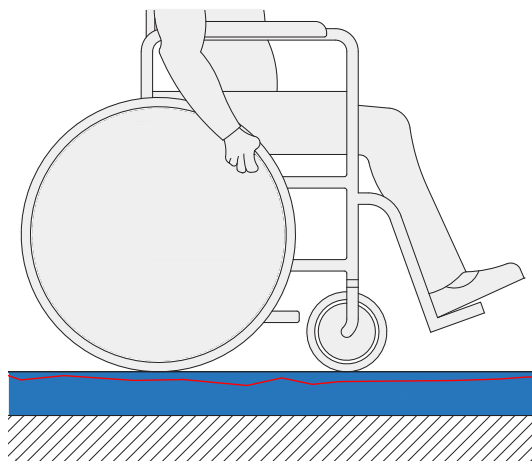

Costo unitario	Costo totale stimato
131,86 €	26.424,74 €

CRITICITÀ RILEVATA

04 - Segnaletica tattilo-plantare non presente.



Priorità	N. criticità	Quantità
Alta	1	37,20 m

SOLUZIONE PROGETTUALE

Posa di moduli tattilo-plantari tipo "LVE", codice "direzione rettilinea" e/o "svolta obbligata" e/o "incrocio", in CLS o GRÈS a contrasto cromatico rispetto alla pavimentazione, disposti a raso e senza discontinuità, incluse demolizioni e ripristini.

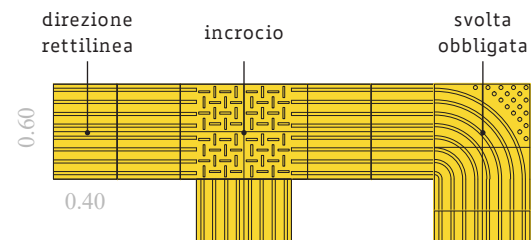

Costo unitario	Costo totale stimato
246,97 €	9.187,28 €

CRITICITÀ RILEVATA

05 - Rampa non conforme.



Priorità	N. criticità	Quantità
Alta	1	11,90 m

SOLUZIONE PROGETTUALE

Realizzazione di nuova rampa, larghezza min 0,90 m nei tratti lineari e 1,50 m nei pianerottoli (1 ogni 10 m), pendenza longitudinale tra 5% e 8%, priva di pendenza trasversale, dotata di parapetto h 1,00 m e cordolo h 0,10 m, pavimentazione antidrucciolo. Incluse demolizioni e ripristini.

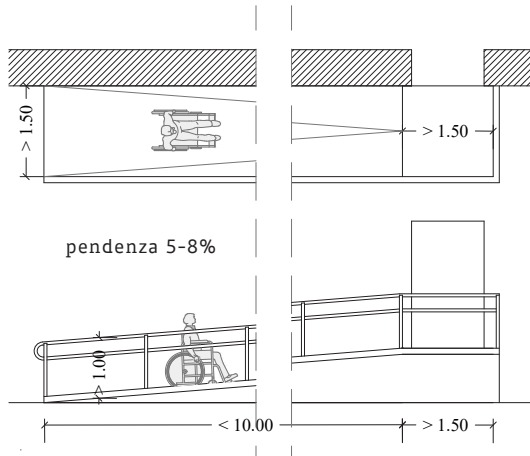

Costo unitario	Costo totale stimato
502,32 €	5.977,61 €

CRITICITÀ RILEVATA

06 - Segnaletica tattilo plantare non presente.



Priorità	N. criticità	Quantità
Alta	1	6,50 m

SOLUZIONE PROGETTUALE

Posa di moduli tattilo-plantari tipo "LVE", codice "pericolo valicabile" e "attenzione/servizio", in CLS o GRÈS a contrasto cromatico rispetto alla pavimentazione, incluse demolizioni e ripristini.

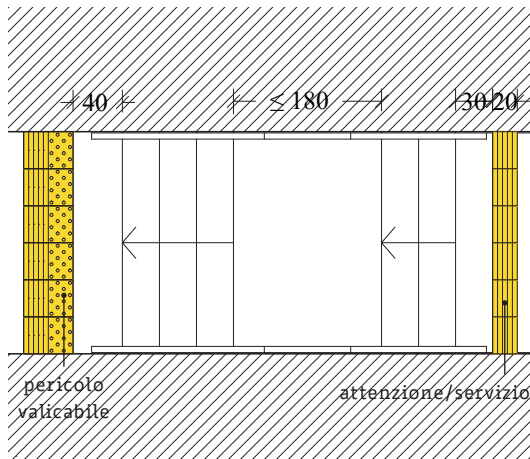

Costo unitario	Costo totale stimato
352,07 €	2.288,46 €

CRITICITÀ RILEVATA

07 - Corrimano non presente.



Priorità	N. criticità	Quantità
Alta	2	6,40 m

SOLUZIONE PROGETTUALE

Inserimento di n. 2 corrimani da terra posti a 0,75 m e a 0,90 m dal piano di calpestio; 1 montante ogni metro. Ogni corrimano, prolungato di 0,30 m oltre il primo e l'ultimo gradino, sarà posto ad una distanza dalla parete compresa tra i 4 e i 5 cm e dovrà avere una finitura antiscivolo.

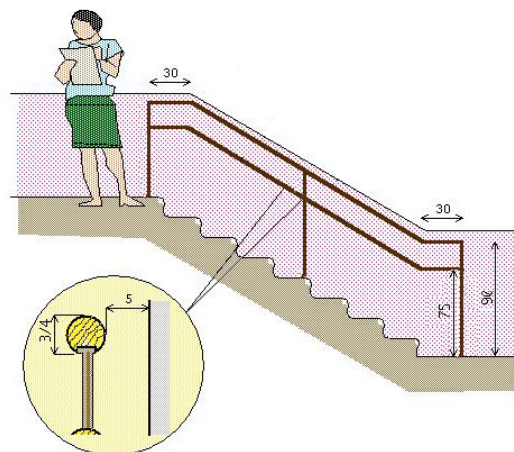

Costo unitario	Costo totale stimato
106,32 €	680,45 €

CRITICITÀ RILEVATA

08 - Rampa non presente.



Priorità	N. criticità	Quantità
Alta	2	9,50 m

SOLUZIONE PROGETTUALE

Realizzazione di nuova rampa, larghezza min 0,90 m nei tratti lineari e 1,50 m nei pianerottoli (1 ogni 10 m), pendenza longitudinale tra 5% e 8%, priva di pendenza trasversale, dotata di parapetto h 1,00 m e cordolo h 0,10 m, pavimentazione antidrucciolo. Inclusive demolizioni e ripristini.

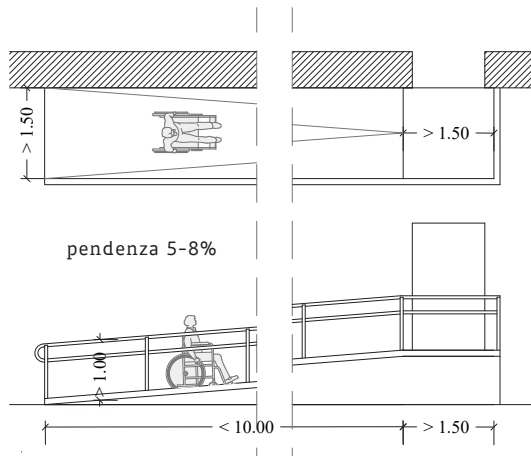

Costo unitario	Costo totale stimato
502,32 €	4.772,04 €

CRITICITÀ RILEVATA

09 - Campanello ribassato non presente.



Priorità	N. criticità	Quantità
Bassa	1	1

SOLUZIONE PROGETTUALE

Inserimento di campanello posizionato ad altezza compresa tra 1,10-1,30 m dal piano di calpestio.



Costo unitario	Costo totale stimato
82,00 €	82,00 €

CRITICITÀ RILEVATA

10 - Segnaletica tattilo-plantare non presente.



Priorità	N. criticità	Quantità
Alta	1	123,40 m

SOLUZIONE PROGETTUALE

Posa di moduli tattilo-plantari tipo "LVE", codice "direzione rettilinea" e/o "svolta obbligata" e/o "incrocio", in PVC adesivo a contrasto cromatico rispetto alla pavimentazione.

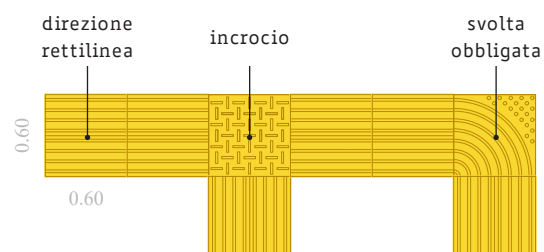

Costo unitario	Costo totale stimato
192,63 €	23.770,54 €

CRITICITÀ RILEVATA

11 - Segnaletica tattilo-plantare non presente.



Priorità	N. criticità	Quantità
Alta	1	6,50 m

SOLUZIONE PROGETTUALE

Posa di moduli tattilo-plantari tipo "LVE", codice "attenzione/servizio", in PVC adesivo a contrasto cromatico rispetto alla pavimentazione.

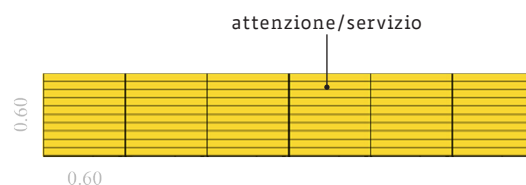

Costo unitario	Costo totale stimato
176,13 €	1.144,85 €

CRITICITÀ RILEVATA

12 - Segnaletica tattilo plantare non presente.



Priorità	N. criticità	Quantità
Alta	1	3,00 m

SOLUZIONE PROGETTUALE

Posa di moduli tattilo-plantari tipo "LVE", codice "pericolo valicabile" e "attenzione/servizio", in PVC adesivo a contrasto cromatico rispetto alla pavimentazione.

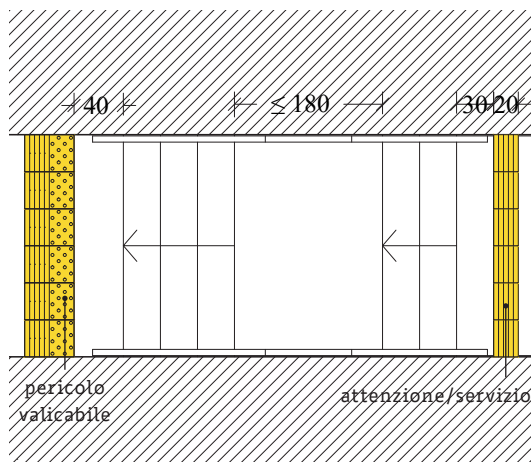

Costo unitario	Costo totale stimato
287,08 €	861,24 €

CRITICITÀ RILEVATA

13 - Corrimano non presente.

SOLUZIONE PROGETTUALE

Inserimento di n. 2 corrimani a muro posti a 0,75 m e a 0,90 m dal piano di calpestio. Ogni corrimano, prolungato di 0,30 m oltre il primo e l'ultimo gradino, sarà posto ad una distanza dalla parete compresa tra i 4 e i 5 cm e dovrà avere una finitura antiscivolo.

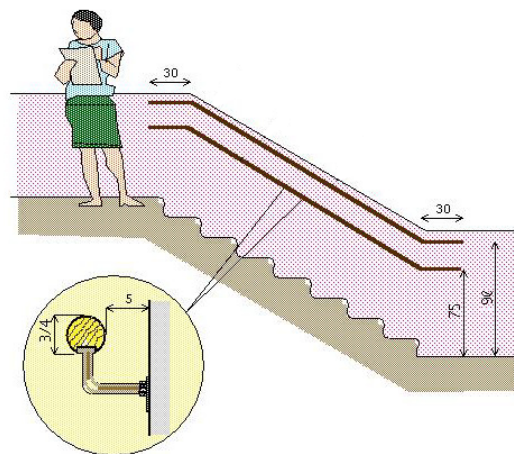
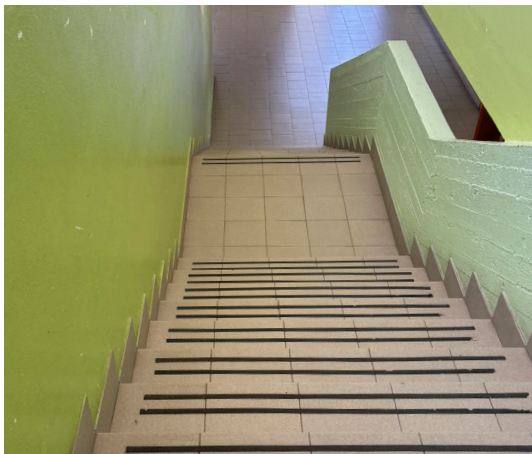

Priorità	N. criticità	Quantità
Alta	2	16,00 m

Costo unitario	Costo totale stimato
70,96 €	1.135,36 €

CRITICITÀ RILEVATA

14 - Ascensore con pulsantiera e bottoniere non conformi.

SOLUZIONE PROGETTUALE

Sostituzione della pulsantiera interna con una avente anche scritte in braille, posta ad un'altezza compresa tra i 1,10-1,40 m dal piano di calpestio e una distanza minima dalla porta di ingresso di 0,35 m, e delle bottoniere di piano.

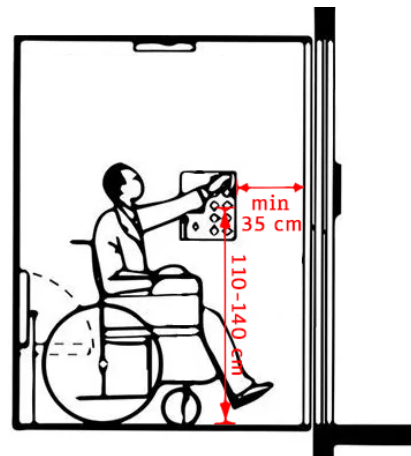

Priorità	N. criticità	Quantità
Alta	1	1

Costo unitario	Costo totale stimato
1.190,00 €	1.190,00 €

CRITICITÀ RILEVATA

15 - Bagno disabili non adeguato.

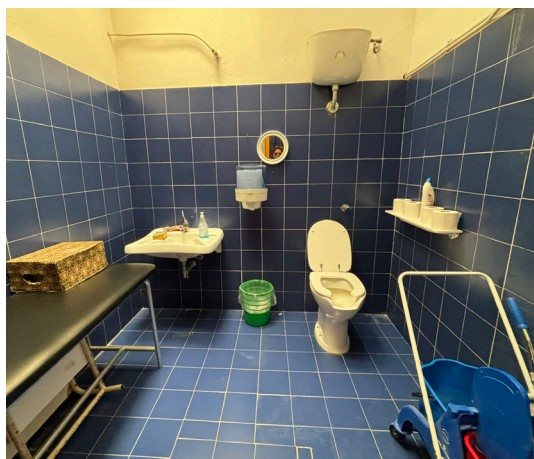

Priorità	N. criticità	Quantità
Media	1	1

SOLUZIONE PROGETTUALE

Inserimento di kit accessori igienici per disabili, di campanello tipo a cordone e di specchio reclinabile. Rimozione degli arredi non congrui.

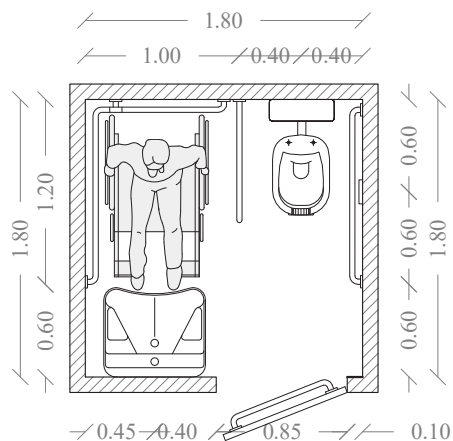

Costo unitario	Costo totale stimato
1.083,00 €	1.083,00 €

CRITICITÀ RILEVATA

16 - Bagno disabili non presente.



Priorità	N. criticità	Quantità
Alta	2	2

SOLUZIONE PROGETTUALE

Realizzazione di bagno disabili completo di lavabo, wc, kit accessori igienici per disabili, specchio reclinabile e campanello tipo a cordone. Rimozione degli arredi non congrui.

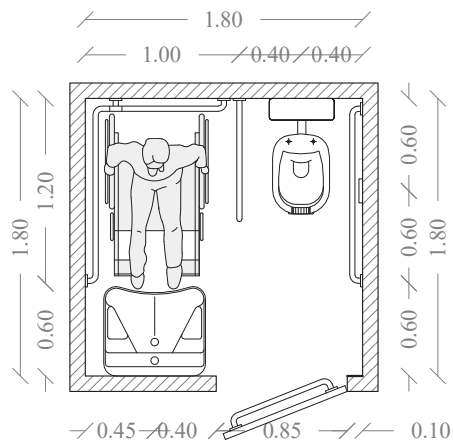

Costo unitario	Costo totale stimato
3.746,18 €	7.492,36 €



Ambito edilizio	I.C. 2 "MARIA CARTA"
Codice	A03
Data rilievo	18/07/2024
Totale criticità riscontrate	20
Costo eliminazione criticità	58.141,58 €
Priorità d'ambito	10/11



Disabilità interessate





I.C. 2 "MARIA CARTA"

PIANTA PIANO TERRA

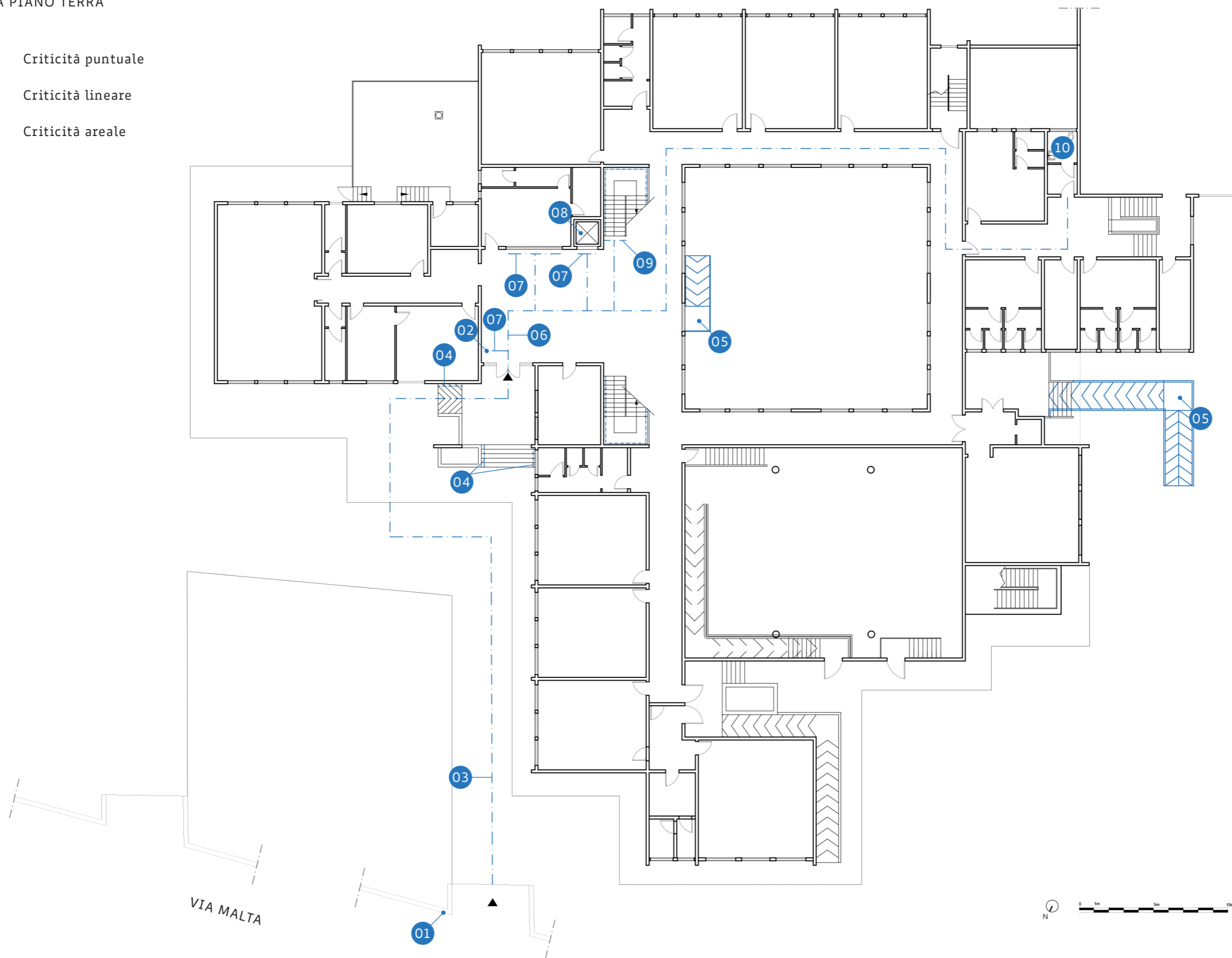

-  Criticità puntuale
-  Criticità lineare
-  Criticità areale





I.C. 2 "MARIA CARTA"

PIANTA PIANO PRIMO

-  Criticità puntuale
-  Criticità lineare
-  Criticità areale





CRITICITÀ RILEVATA

01 - Citofono ribassato non presente.

SOLUZIONE PROGETTUALE

Inserimento di impianto citofonico posizionato ad altezza compresa tra 1,10-1,30 m dal piano di calpestio.



Priorità	N. criticità	Quantità
Media	1	1

Costo unitario	Costo totale stimato
493,53 €	493,53 €

CRITICITÀ RILEVATA

02 - Mappa tattile non presente.

SOLUZIONE PROGETTUALE

Inserimento di mappa tattile, installata su leggione inclinato di 30 gradi ad un'altezza minima di 0,95 m dal piano di calpestio; ove non possibile, posizionamento della mappa su parete/cancello, ad altezza compresa 1,00-1,80 m, con baricentro posto a metri 1,40 da terra.



Priorità	N. criticità	Quantità
Alta	2	2

Costo unitario	Costo totale stimato
3.238,28 €	6.476,56 €

CRITICITÀ RILEVATA

03 - Segnaletica tattilo-plantare non presente.



Priorità	N. criticità	Quantità
Alta	1	43,80 m

SOLUZIONE PROGETTUALE

Posa di moduli tattilo-plantari tipo "LVE", codice "direzione rettilinea" e/o "svolta obbligata" e/o "incrocio", in CLS o GRÈS a contrasto cromatico rispetto alla pavimentazione, disposti a raso e senza discontinuità, incluse demolizioni e ripristini.

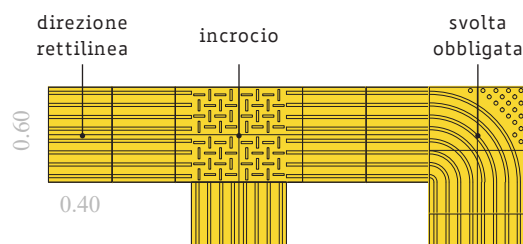

Costo unitario	Costo totale stimato
246,97 €	10.817,29 €

CRITICITÀ RILEVATA

04 - Corrimano non adeguato.



Priorità	N. criticità	Quantità
Media	4	29,90 m

SOLUZIONE PROGETTUALE

Inserimento di n. 2 corrimani a muro posti a 0,75 m e a 0,90 m dal piano di calpestio. Ogni corrimano, prolungato di 0,30 m oltre il primo e l'ultimo gradino, sarà posto ad una distanza dalla parete compresa tra i 4 e i 5 cm e dovrà avere una finitura antiscivolo.

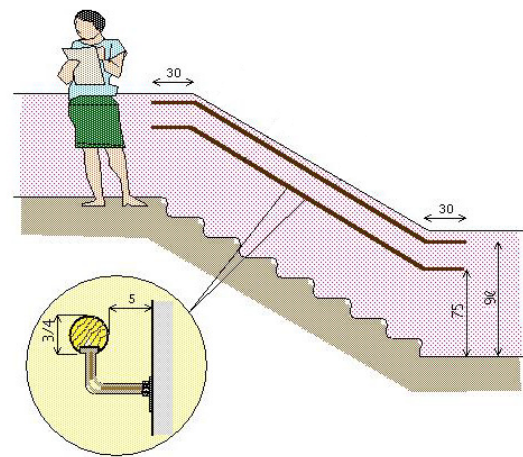

Costo unitario	Costo totale stimato
70,96 €	2.121,70 €

CRITICITÀ RILEVATA

05 - Rampa non presente.



Priorità	N. criticità	Quantità
Alta	2	19,85 m

SOLUZIONE PROGETTUALE

Realizzazione di nuova rampa, larghezza min 0,90 m nei tratti lineari e 1,50 m nei pianerottoli (1 ogni 10 m), pendenza longitudinale tra 5% e 8%, priva di pendenza trasversale, dotata di parapetto h 1,00 m e cordolo h 0,10 m, pavimentazione antidrucciolo. Incluse demolizioni e ripristini.

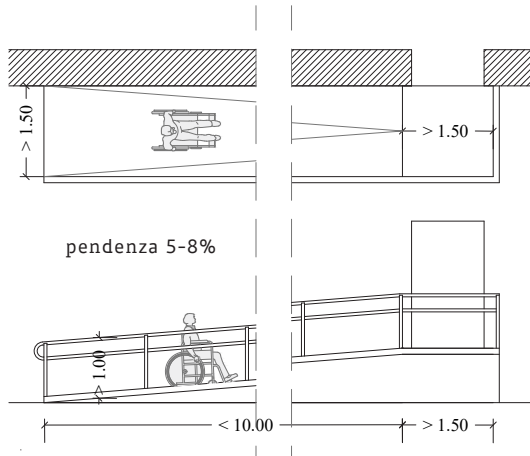

Costo unitario	Costo totale stimato
502,32 €	9.971,05 €

CRITICITÀ RILEVATA

06 - Segnaletica tattilo-plantare non presente.



Priorità	N. criticità	Quantità
Alta	1	118,20 m

SOLUZIONE PROGETTUALE

Posa di moduli tattilo-plantari tipo "LVE", codice "direzione rettilinea" e/o "svolta obbligata" e/o "incrocio", in PVC adesivo a contrasto cromatico rispetto alla pavimentazione.

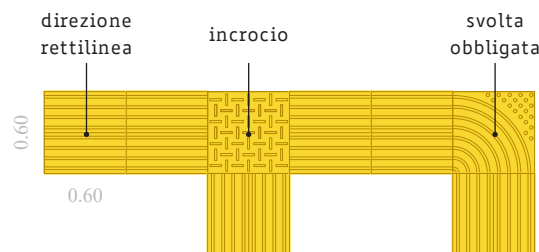

Costo unitario	Costo totale stimato
192,63 €	22.768,87 €

CRITICITÀ RILEVATA

07 - Segnaletica tattilo-plantare non presente.

SOLUZIONE PROGETTUALE

Posa di moduli tattilo-plantari tipo "LVE", codice "attenzione/servizio", in PVC adesivo a contrasto cromatico rispetto alla pavimentazione.

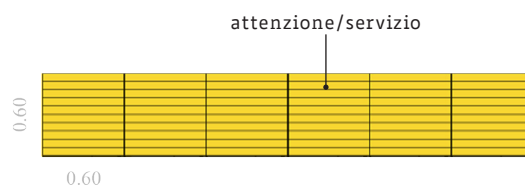

Priorità	N. criticità	Quantità
Alta	5	8,50 m

Costo unitario	Costo totale stimato
176,13 €	1.497,11 €

CRITICITÀ RILEVATA

08 - Ascensore con pulsantiera e bottoniere non conformi.

SOLUZIONE PROGETTUALE

Sostituzione della pulsantiera interna con una avente anche scritte in braille, posta ad un'altezza compresa tra i 1,10-1,40 m dal piano di calpestio e una distanza minima dalla porta di ingresso di 0,35 m, e delle bottoniere di piano.

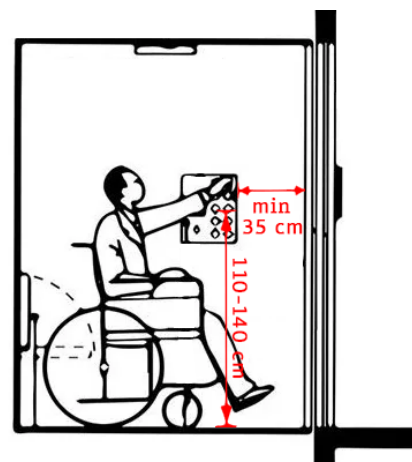

Priorità	N. criticità	Quantità
Alta	1	1

Costo unitario	Costo totale stimato
1.190,00 €	1.190,00 €

CRITICITÀ RILEVATA

09 - Segnaletica tattilo plantare non presente.



Priorità	N. criticità	Quantità
Alta	1	6,00 m

SOLUZIONE PROGETTUALE

Posa di moduli tattilo-plantari tipo "LVE", codice "pericolo valicabile" e "attenzione/servizio", in PVC adesivo a contrasto cromatico rispetto alla pavimentazione.

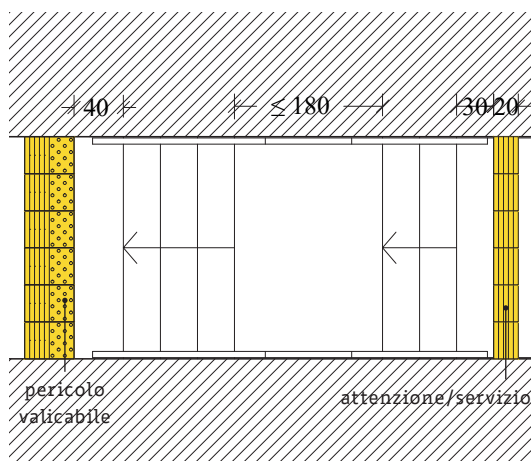

Costo unitario	Costo totale stimato
287,08 €	1.722,48 €

CRITICITÀ RILEVATA

10 - Bagno disabili non adeguato.



Priorità	N. criticità	Quantità
Media	1	1

SOLUZIONE PROGETTUALE

Inserimento di kit accessori igienici per disabili e di campanello tipo a cordone.

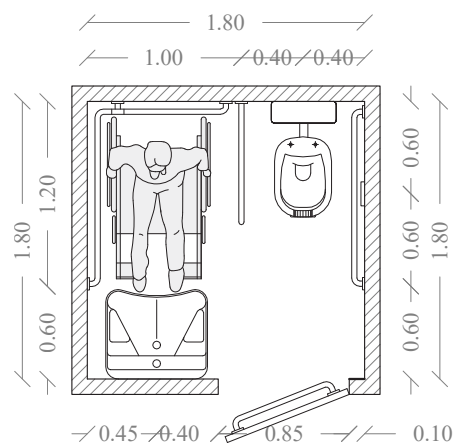

Costo unitario	Costo totale stimato
943,00 €	943,00 €



CRITICITÀ RILEVATA

SOLUZIONE PROGETTUALE

11 - Bagno disabili non adeguato.

Inserimento di specchio reclinabile.

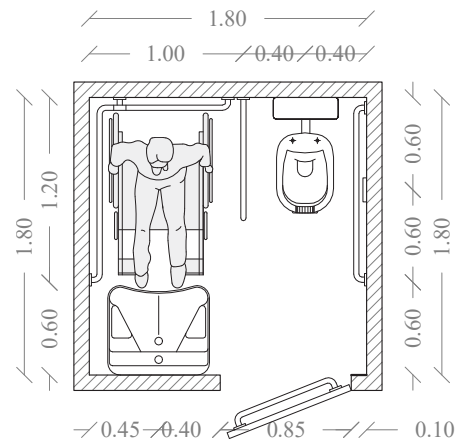

Priorità	N. criticità	Quantità
Bassa	1	1

Costo unitario	Costo totale stimato
140,00 €	140,00 €



Ambito edilizio	MICRONIDO COMUNALE
Codice	A04
Data rilievo	30/07/2024
Totale criticità riscontrate	6
Costo eliminazione criticità	18.456,60 €
Priorità d'ambito	05/11

Disabilità interessate





MICRONIDO COMUNALE

PIANTA

- Criticità puntuale
- Criticità lineare
- Criticità areale

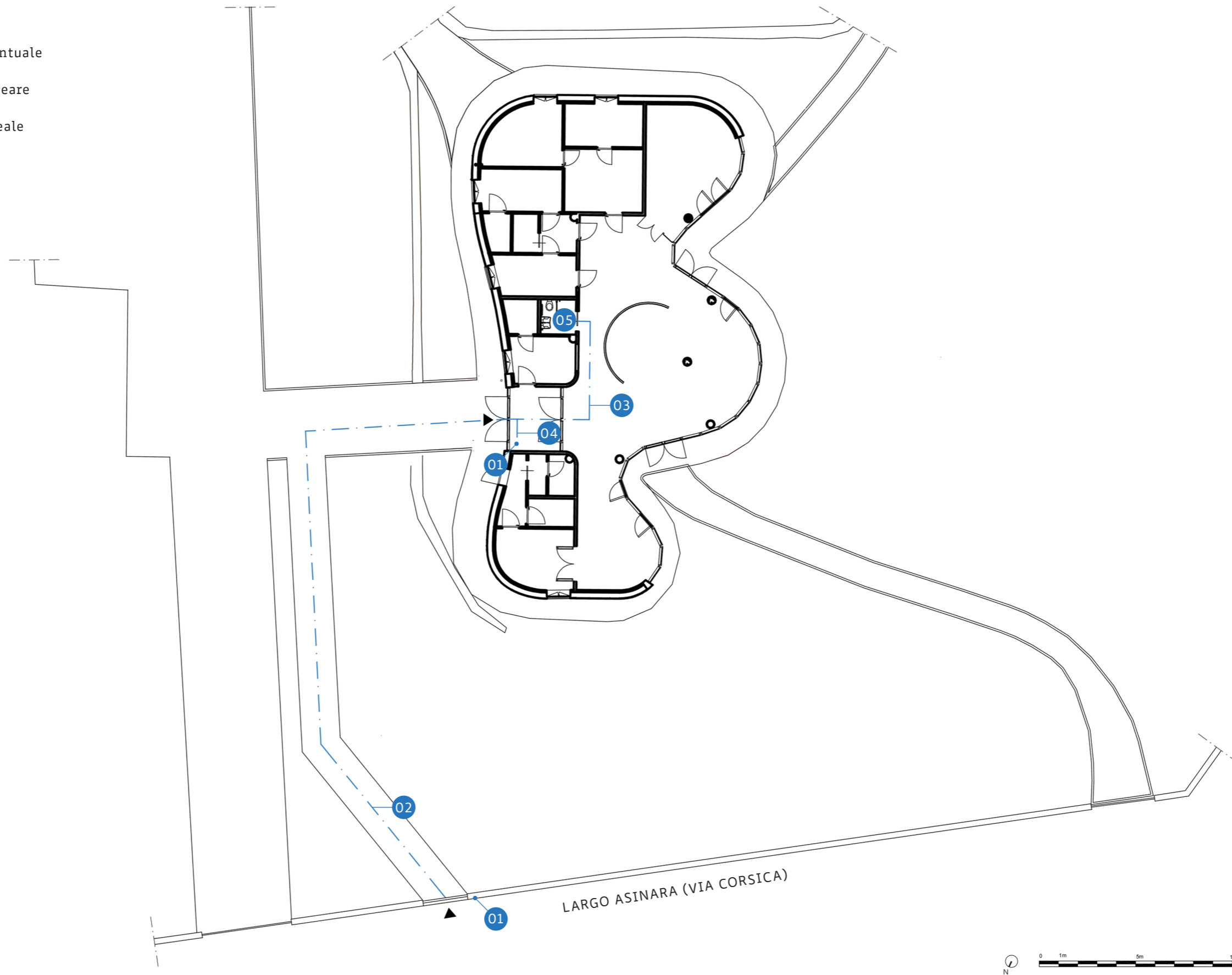

CRITICITÀ RILEVATA

01 - Mappa tattile non presente.



Priorità	N. criticità	Quantità
Alta	2	2

SOLUZIONE PROGETTUALE

Inserimento di mappa tattile, installata su leggione inclinato di 30 gradi ad un'altezza minima di 0,95 m dal piano di calpestio; ove non possibile, posizionamento della mappa su parete/cancello, ad altezza compresa 1,00-1,80 m, con baricentro posto a metri 1,40 da terra.



Costo unitario	Costo totale stimato
3.238,28 €	6.476,56 €

CRITICITÀ RILEVATA

02 - Segnaletica tattilo-plantare non presente.



Priorità	N. criticità	Quantità
Alta	1	36,00 m

SOLUZIONE PROGETTUALE

Posa di moduli tattilo-plantari tipo "LVE", codice "direzione rettilinea" e/o "svolta obbligata" e/o "incrocio", in CLS o GRÈS a contrasto cromatico rispetto alla pavimentazione, disposti a raso e senza discontinuità, incluse demolizioni e ripristini.

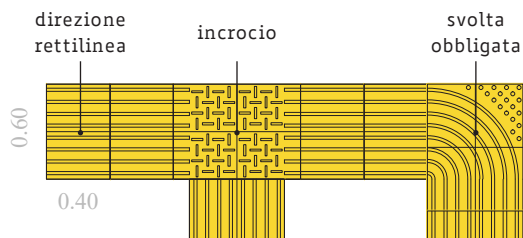

Costo unitario	Costo totale stimato
246,97 €	8.890,92 €

CRITICITÀ RILEVATA

03 - Segnaletica tattilo-plantare non presente.



Priorità	N. criticità	Quantità
Alta	1	9,50 m

SOLUZIONE PROGETTUALE

Posa di moduli tattilo-plantari tipo "LVE", codice "direzione rettilinea" e/o "svolta obbligata" e/o "incrocio", in PVC adesivo a contrasto cromatico rispetto alla pavimentazione.

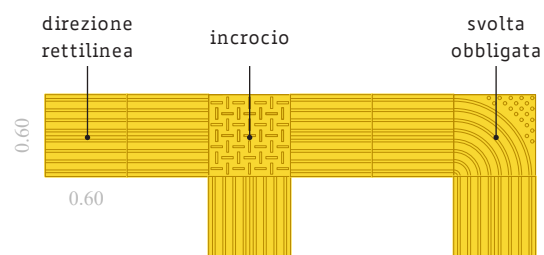

Costo unitario	Costo totale stimato
192,63 €	1.829,99 €

CRITICITÀ RILEVATA

04 - Segnaletica tattilo-plantare non presente.



Priorità	N. criticità	Quantità
Alta	1	1,00 m

SOLUZIONE PROGETTUALE

Posa di moduli tattilo-plantari tipo "LVE", codice "attenzione/servizio", in PVC adesivo a contrasto cromatico rispetto alla pavimentazione.

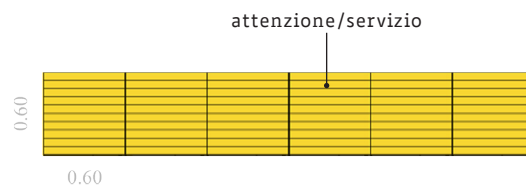

Costo unitario	Costo totale stimato
176,13 €	176,13 €

CRITICITÀ RILEVATA

05 - Bagno disabili non adeguato.

SOLUZIONE PROGETTUALE

Inserimento di kit accessori igienici per disabili, di campanello tipo a cordone e di specchio reclinabile. Rimozione degli arredi non congrui.

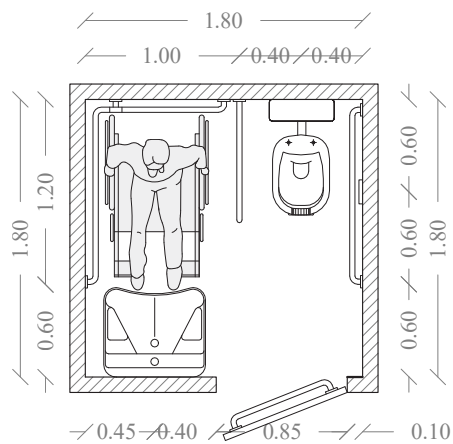
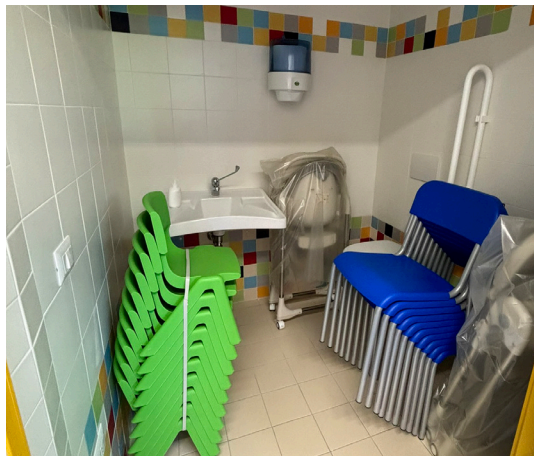

Priorità	N. criticità	Quantità
Media	1	1

Costo unitario	Costo totale stimato
1.083,00 €	1.083,00 €



Credits

La cartografia utilizzata è OpenStreetMap.

Le foto, ad eccezione di quelle in cui viene specificato l'autore, e gli schemi sono realizzati dall'RTP.

Tutti i testi sono editati con la Font ad Alta Leggibilità biancoenero® di biancoenero edizioni srl, disegnata da Umberto Mischi e disponibile gratuitamente per chi ne fa un uso non commerciale.
www.biancoeneroedizioni.com

