

COMUNE DI ALGHERO

SETTORE 4 - Pianificazione e Valorizzazione Territoriale e Ambientale
Ambiente, Urbanistica, Tutela del Paesaggio, Edilizia Privata, Demanio e Patrimonio
SERVIZIO URBANISTICA



PIANO PER L'ELIMINAZIONE DELLE BARRIERE ARCHITETTONICHE

05.26 FASCICOLO VIALE DELLA RESISTENZA

Progettisti incaricati

ARCH. MARIA COSTANZA CARTAMANTIGLIA

Architetti Associati Piazze_Cartamantiglia
capogruppo mandataria

ARCH. GIOVANNANGELA FLORIS

mandante

PAESAGGISTA GABRIELLA CAPUCCI

mandante

Responsabile Unico del Procedimento

ING. ELISABETTA SPIGA



Ambito urbano	VIALE DELLA RESISTENZA
Codice	V26
Percorso rilevato	intero viale (lati alterni)
Data rilievo	17/09/2024
Totale criticità riscontrate	80
Costo eliminazione criticità	224.180,52 €
Priorità d'ambito	09/18



Attrattori



Disabilità interessate





CRITICITÀ RILEVATA

01.01 - Marciapiede o percorso non presente.



Priorità	N. criticità	Quantità
Alta	1	142,50 mq

SOLUZIONE PROGETTUALE

Realizzazione di marciapiede/percorso, in materiale in linea con il contesto e cordolo a contrasto cromatico, da raccordare a raso e senza discontinuità, incluse demolizioni e ripristini. Larghezza min 150 cm, pendenza trasversale max 1%, dislivello da sede stradale max 15 cm.

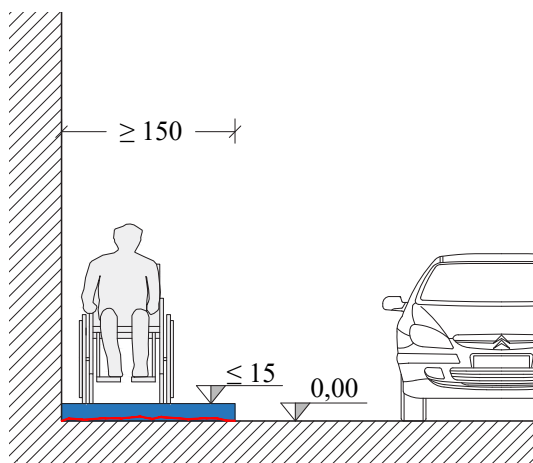

Costo unitario	Costo totale stimato
184,07 €	26.229,98 €

CRITICITÀ RILEVATA

01.02 - Marciapiede o percorso con larghezza <90 cm.



Priorità	N. criticità	Quantità
Alta	5	120,00 mq

SOLUZIONE PROGETTUALE

Allargamento del marciapiede/percorso in materiale analogo all'esistente, da raccordare a raso e senza discontinuità alle pavimentazioni adiacenti, con cordolo a contrasto cromatico, incluse demolizioni e ripristini. Larghezza min 150 cm, p. trasversale max 1%, dislivello da sede stradale max 15 cm.

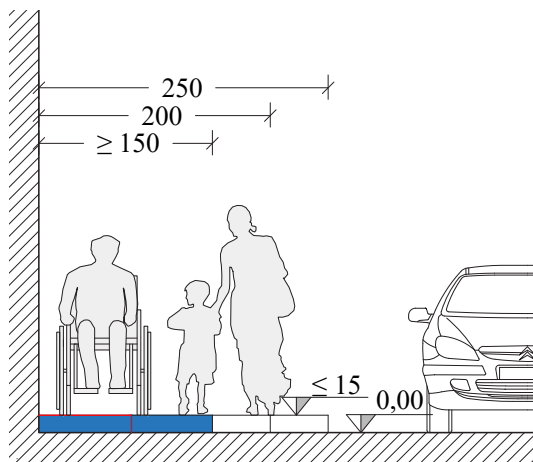

Costo unitario	Costo totale stimato
184,07 €	22.088,40 €



CRITICITÀ RILEVATA

01.09 - Marciapiede o percorso interrotto o con pendenze per passo carraio.



Priorità	N. criticità	Quantità
Alta	2	27,00 mq

SOLUZIONE PROGETTUALE

Demolizione del tratto interrotto o con pendenze per passo carraio, realizzazione di marciapiedi in continuità e, lato carreggiata, di rampa carrabile, in cls, con larghezza max 30 cm. Incluse demolizioni e ripristini.

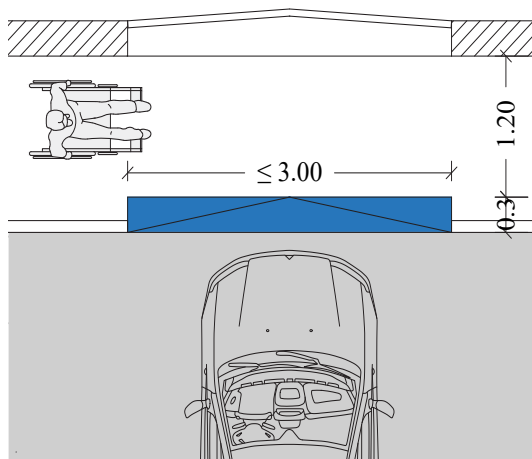

Costo unitario	Costo totale stimato
396,38 €	10.702,26 €

CRITICITÀ RILEVATA

01.11 - Pavimentazione sconnessa.



Priorità	N. criticità	Quantità
Media	5	15,71 mq

SOLUZIONE PROGETTUALE

A - Demolizione e ricostruzione puntuale della pavimentazione e, ove necessario, del sottofondo, al fine di ripristinare la planarità e la continuità del piano di calpestio, da raccordare a raso alle pavimentazioni adiacenti. Incluse demolizioni e ripristini.

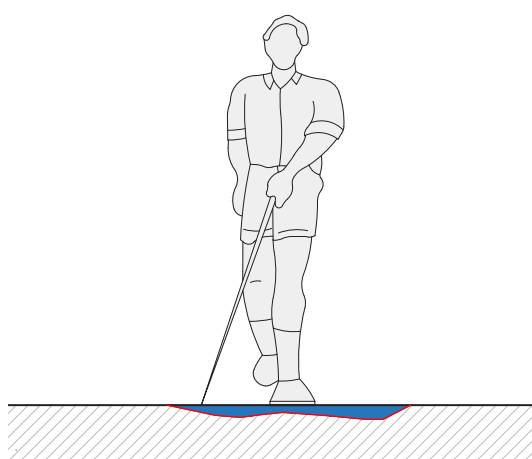

Costo unitario	Costo totale stimato
116,66 €	1.832,73 €



CRITICITÀ RILEVATA

01.17 - Marciapiede o percorso con raccordo non coerente.



Priorità	N. criticità	Quantità
Alta	2	2

SOLUZIONE PROGETTUALE

A - Demolizione dello scivolo di raccordo a ventaglio e rifacimento del marciapiede, in materiale analogo all'esistente, per ripristinare la continuità del percorso, da collegare a raso e senza discontinuità alle pavimentazioni adiacenti, con cordolo laterale, incluse demolizioni e ripristini. P. trasversale max 1%.

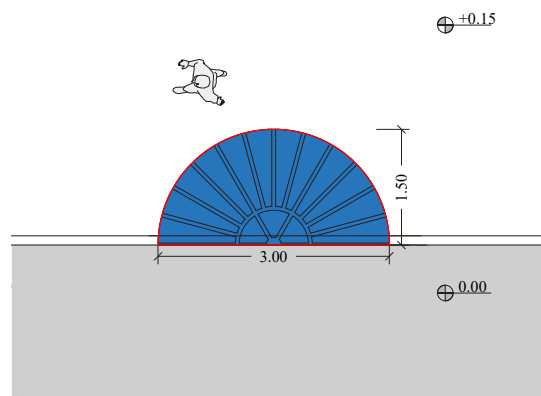

Costo unitario	Costo totale stimato
651,85 €	1.303,70 €

CRITICITÀ RILEVATA

02.01 - Attraversamento pedonale non presente o non adeguato.



Priorità	N. criticità	Quantità
Alta	6	6

SOLUZIONE PROGETTUALE

B - Realizzazione di attraversamento pedonale a raso, con area in piano e rampe laterali di raccordo al marciapiede/percorso, prive di p. trasversale e con p. longitudinale <5% (max 8%); segnaletica orizzontale e verticale conforme al C.d.S., e segnaletica tattilo-plantare come da Abaco. Inclusive demolizioni e ripristini.

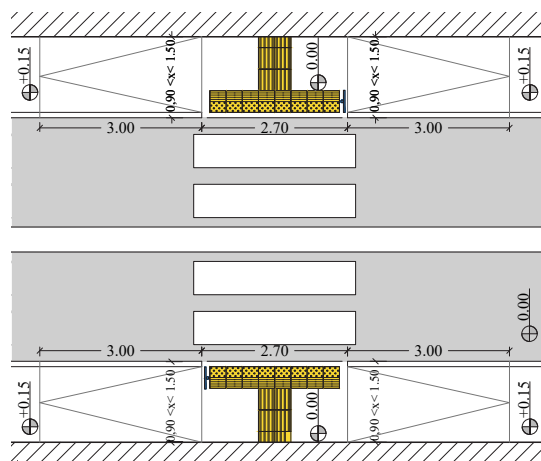

Costo unitario	Costo totale stimato
7.018,71 €	42.112,26 €

CRITICITÀ RILEVATA

02.02 - Attraversamento pedonale in posizione non coerente o pericolosa.



Priorità	N. criticità	Quantità
Alta	1	1

SOLUZIONE PROGETTUALE

A - Eliminazione dell'attraversamento pedonale mediante cancellazione della segnaletica orizzontale, demolizione degli scivoli e ricostituzione dell'area. Si rimanda alla 02.01 per nuovo attraversamento in posizione congrua.

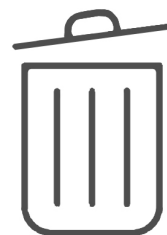

Costo unitario	Costo totale stimato
1.555,48 €	1.555,48 €

CRITICITÀ RILEVATA

02.04 - Raccordo marciapiede-carreggiata non adeguato.



Priorità	N. criticità	Quantità
Alta	14	14

SOLUZIONE PROGETTUALE

B - Demolizione di parte del marciapiede, realizzazione di area in piano antistante l'attraversamento e di rampe laterali di raccordo al marciapiede/percorso, prive di pendenza trasversale e con pendenza longitudinale <5% (max 8%). Segnaletica tattilo-plantare come da norme d'Abaco. Includere demolizioni e ripristini.

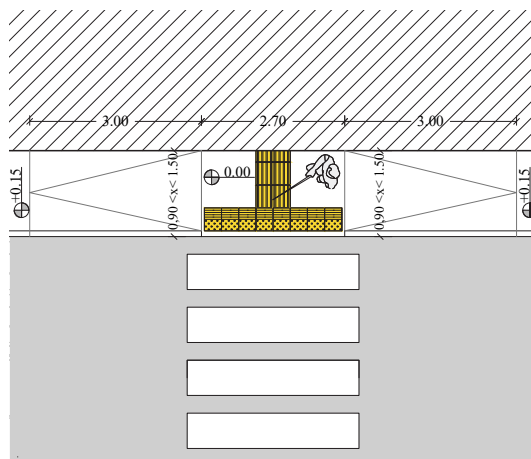

Costo unitario	Costo totale stimato
3.169,15 €	44.368,10 €

CRITICITÀ RILEVATA

03.01 - Segnaletica orizzontale non presente o non visibile.



Priorità	N. criticità	Quantità
Bassa	9	9

SOLUZIONE PROGETTUALE

A - Realizzazione o rifacimento di segnaletica orizzontale (strisce, scritte, simboli, zebraure) nel rispetto delle prescrizioni del Codice della Strada e del suo Regolamento.

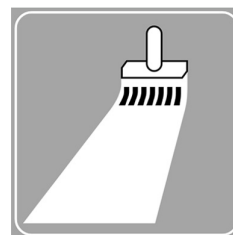

Costo unitario	Costo totale stimato
443,68 €	3.993,12 €

CRITICITÀ RILEVATA

03.02 - Segnaletica verticale non presente.



Priorità	N. criticità	Quantità
Bassa	10	10

SOLUZIONE PROGETTUALE

Posa di segnaletica verticale in area esterna al marciapiede/percorso, nel rispetto delle prescrizioni del Codice della Strada e del suo Regolamento, incluse demolizioni e ripristini. Margine inferiore del segnale ad altezza min 210 cm.



Costo unitario	Costo totale stimato
275,73 €	2.757,30 €

CRITICITÀ RILEVATA

03.03 - Segnaletica tattilo-plantare non presente, non conforme o non coerente.



Priorità	N. criticità	Quantità
Alta	2	32,70 m

SOLUZIONE PROGETTUALE

A - Posa di moduli tattilo-plantari tipo "LVE", codice "direzione rettilinea", in CLS o GRÈS a contrasto cromatico rispetto alla pavimentazione, disposti a raso e senza discontinuità, incluse demolizioni e ripristini.

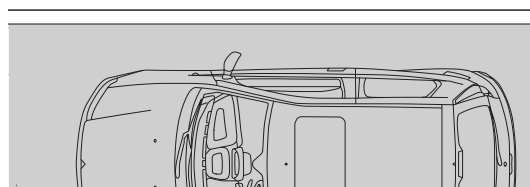
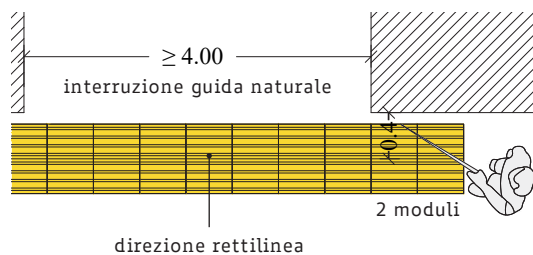

Costo unitario	Costo totale stimato
246,97 €	8.075,92 €

03.03 - Segnaletica tattilo-plantare non presente, non conforme o non coerente.



Priorità	N. criticità	Quantità
Alta	3	6,00 m

B - Posa di moduli tattilo-plantari tipo "LVE", codice "attenzione/servizio", in CLS o GRÈS a contrasto cromatico rispetto alla pavimentazione, disposti a raso e senza discontinuità, incluse demolizioni e ripristini.

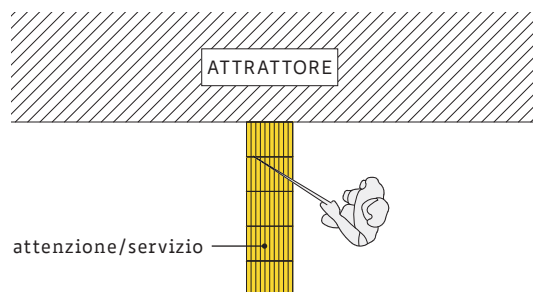

Costo unitario	Costo totale stimato
216,72 €	1.300,32 €



03.03 - Segnaletica tattilo-plantare non presente, non conforme o non coerente.



Priorità	N. criticità	Quantità
Alta	7	7

D - Posa di moduli tattilo-plantari tipo "LVE", codice "direzione rettilinea" e "pericolo valicabile", in CLS o GRÈS a contrasto cromatico rispetto alla pavimentazione, disposti a raso e senza discontinuità, incluse demolizioni e ripristini.

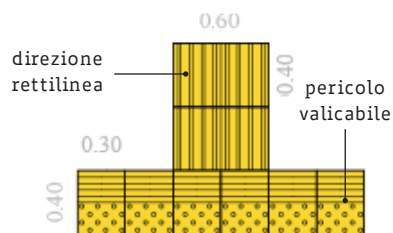

Costo unitario	Costo totale stimato
240,34 €	1.682,38 €

03.03 - Segnaletica tattilo-plantare non presente, non conforme o non coerente.



Priorità	N. criticità	Quantità
Alta	3	3

E - Inserimento di mappa tattile, installata su leggione inclinato di 30 gradi ad un'altezza minima di 0,95 m dal piano di calpestio; ove non possibile, posizionamento della mappa su parete/cancello, ad altezza compresa 1,00-1,80 m, con baricentro posto a metri 1,40 da terra.



Costo unitario	Costo totale stimato
3.238,28 €	9.714,84 €



03.03 - Segnaletica tattilo-plantare non presente, non conforme o non coerente.

F - Posa di moduli tattilo-plantari tipo "LVE", codice "direzione rettilinea" e/o "svolta obbligata" e/o "incrocio", in CLS o GRÈS a contrasto cromatico rispetto alla pavimentazione, disposti a raso e senza discontinuità, incluse demolizioni e ripristini.

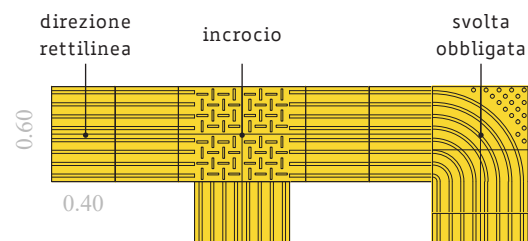

Priorità	N. criticità	Quantità
Alta	2	116,50 m

Costo unitario	Costo totale stimato
246,97 €	28.772,01 €

CRITICITÀ RILEVATA

SOLUZIONE PROGETTUALE

04.01 - Ostacolo generico ancorato.

E - Rimozione di parte dell'aiuola spartitraffico e realizzazione di isola pedonale a raso e senza discontinuità con la carreggiata stradale.

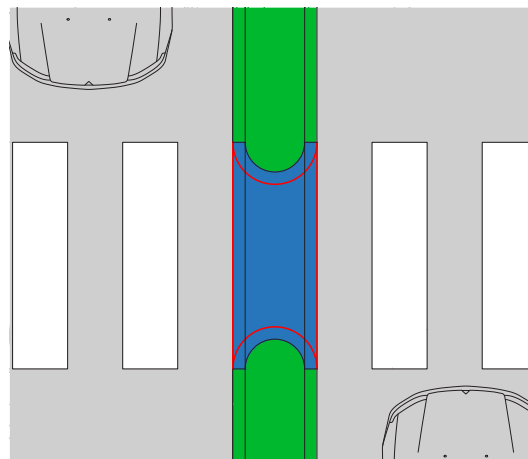

Priorità	N. criticità	Quantità
Alta	2	12,00 mq

Costo unitario	Costo totale stimato
124,07 €	1.488,84 €

CRITICITÀ RILEVATA

04.07 - Ostacolo costituito da vegetazione.

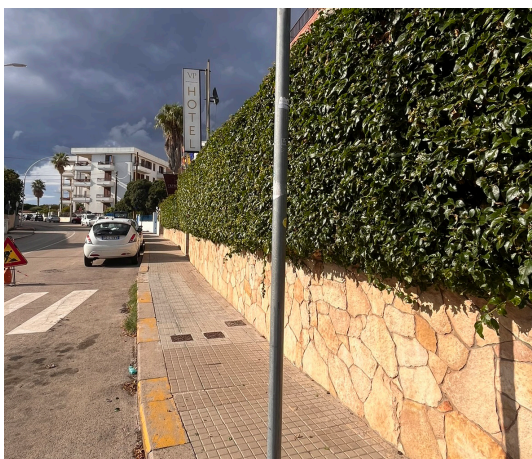

Priorità	N. criticità	Quantità
Alta	1	1

SOLUZIONE PROGETTUALE

B - Attivazione di una procedura di monitoraggio periodico con comunicazione al proprietario per sollecitare l'esecuzione dell'intervento di potatura delle fronde che valicano il bordo delle aiuole o l'area di pertinenza degli edifici, invadendo il marciapiede o il percorso e riducendone la larghezza.



Costo unitario	Costo totale stimato
-- €	-- €

CRITICITÀ RILEVATA

05.01 - Fermata con banchina non presente o non adeguata.



Priorità	N. criticità	Quantità
Alta	1	1

SOLUZIONE PROGETTUALE

B - Demolizione del marciapiede/percorso e costruzione della banchina per ottenere un'area in piano, dotata di pensilina, palina e segnaletica tattilo-plantare secondo indicazioni presenti in Abaco. Incluse demolizioni e ripristini.

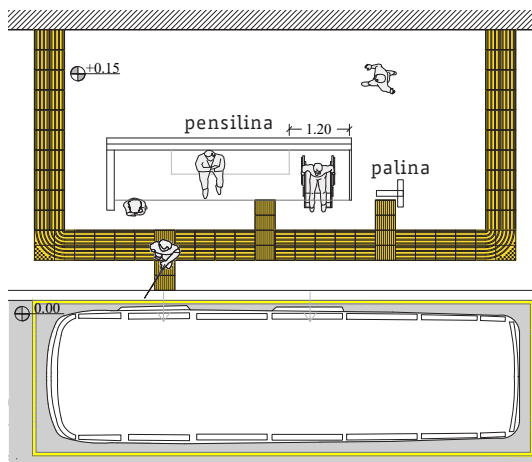

Costo unitario	Costo totale stimato
8.941,96 €	8.941,96 €



05.01 - Fermata con banchina non presente o non adeguata.

C - Inserimento di palina e posa di segnaletica tattilo-plantare, secondo indicazioni presenti in Abaco. Inclusive demolizioni e ripristini.

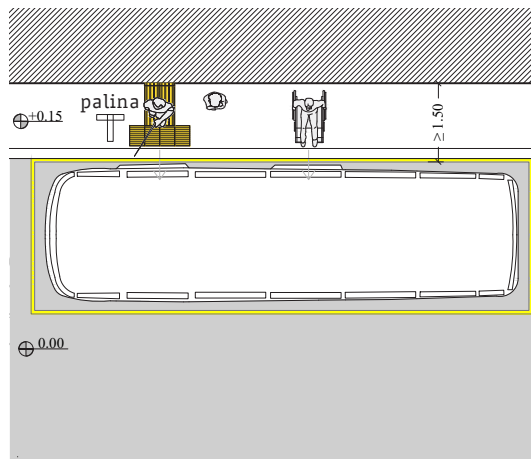

Priorità	N. criticità	Quantità
Alta	1	1

Costo unitario	Costo totale stimato
462,64 €	462,64 €

CRITICITÀ RILEVATA

SOLUZIONE PROGETTUALE

06.01 - Parcheggio disabili non presente.

C - Realizzazione di parcheggio in linea, dimensioni min 2,00x6,00 m, avente adiacente area in piano per la salita e la discesa dal veicolo e rampe di raccordo al marciapiede/percorso pedonale (come da prescrizioni d'Abaco). Segnaletica verticale ed orizzontale come da norme del C.d.S. Inclusive demolizioni e ripristini.

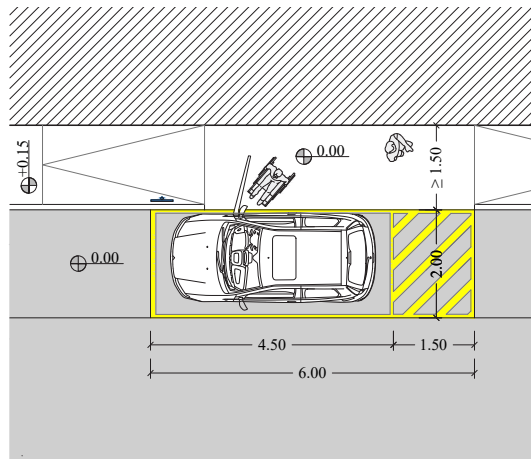

Priorità	N. criticità	Quantità
Alta	1	1

Costo unitario	Costo totale stimato
2.545,11 €	2.545,11 €



CRITICITÀ RILEVATA

06.04 - Parcheggio disabili privo di collegamento pedonale o con collegamento pedonale non adeguato.



Priorità	N. criticità	Quantità
Alta	2	2

SOLUZIONE PROGETTUALE

B - Realizzazione di area in piano adiacente al parcheggio, per la salita e la discesa dal veicolo, e di rampe di raccordo al marciapiede/percorso (come da prescrizioni presenti nell'Abaco). Inclusive demolizioni e ripristini.

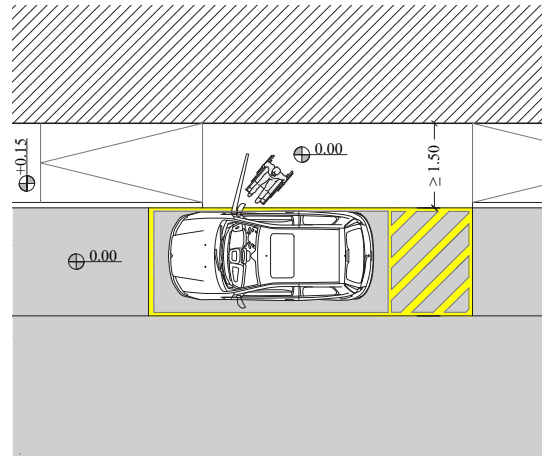

Costo unitario	Costo totale stimato
2.126,59 €	4.253,18 €



Ambito edilizio CRA - CENTRO RESIDENZIALE ANZIANI
Codice A20
Data rilievo 05/08/2024
Totale criticità riscontrate 26
Costo eliminazione criticità 49.597,28 €
Priorità d'ambito 06/11

Disabilità interessate





CRA - CENTRO RESIDENZIALE ANZIANI

PIANTA PIANO TERRA

- nn Criticità puntuale
- nn Criticità lineare
- nn Criticità areale

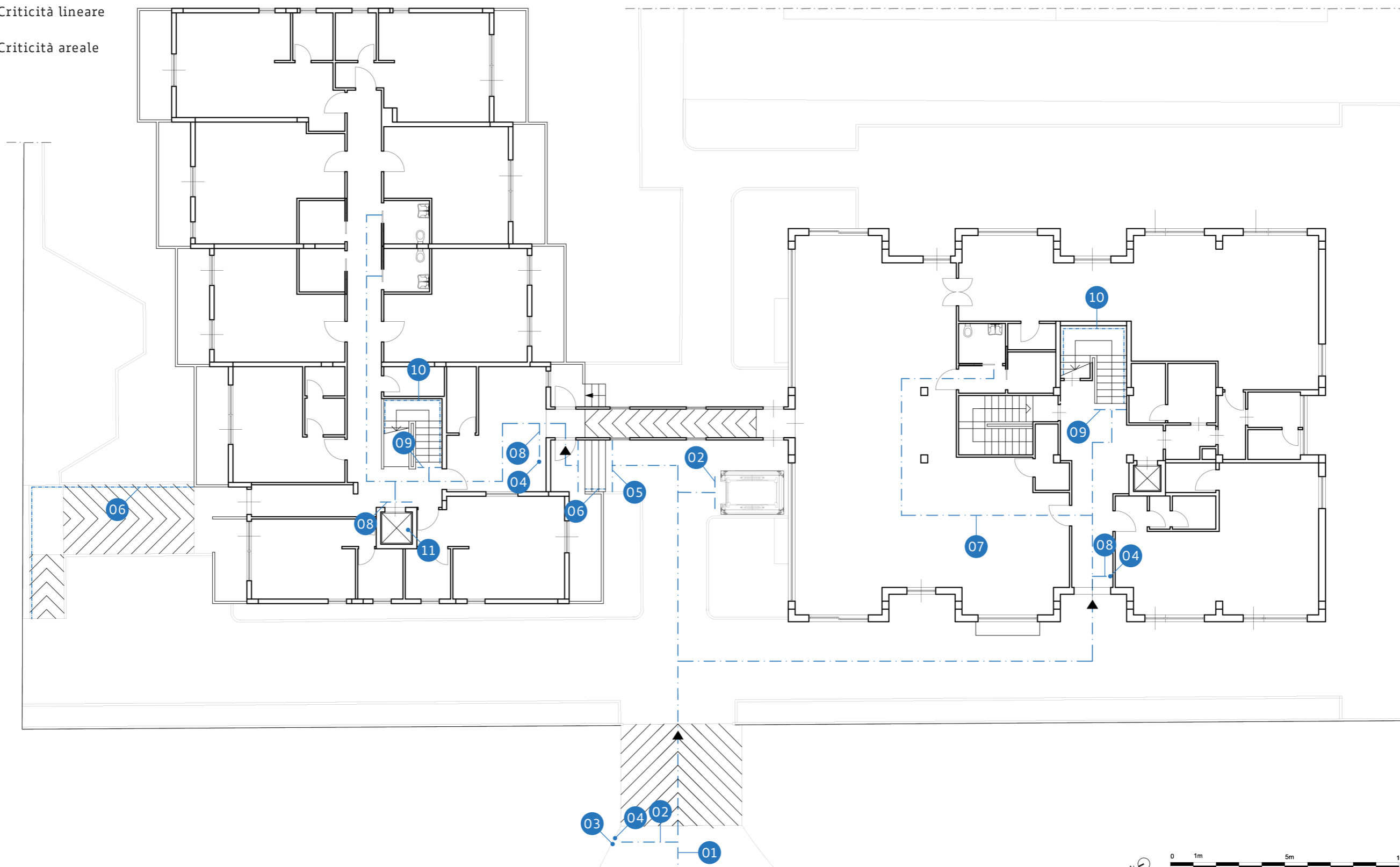



CRA - CENTRO RESIDENZIALE ANZIANI

PIANTA PIANO PRIMO

- Criticità puntuale
- Criticità lineare
- Criticità areale

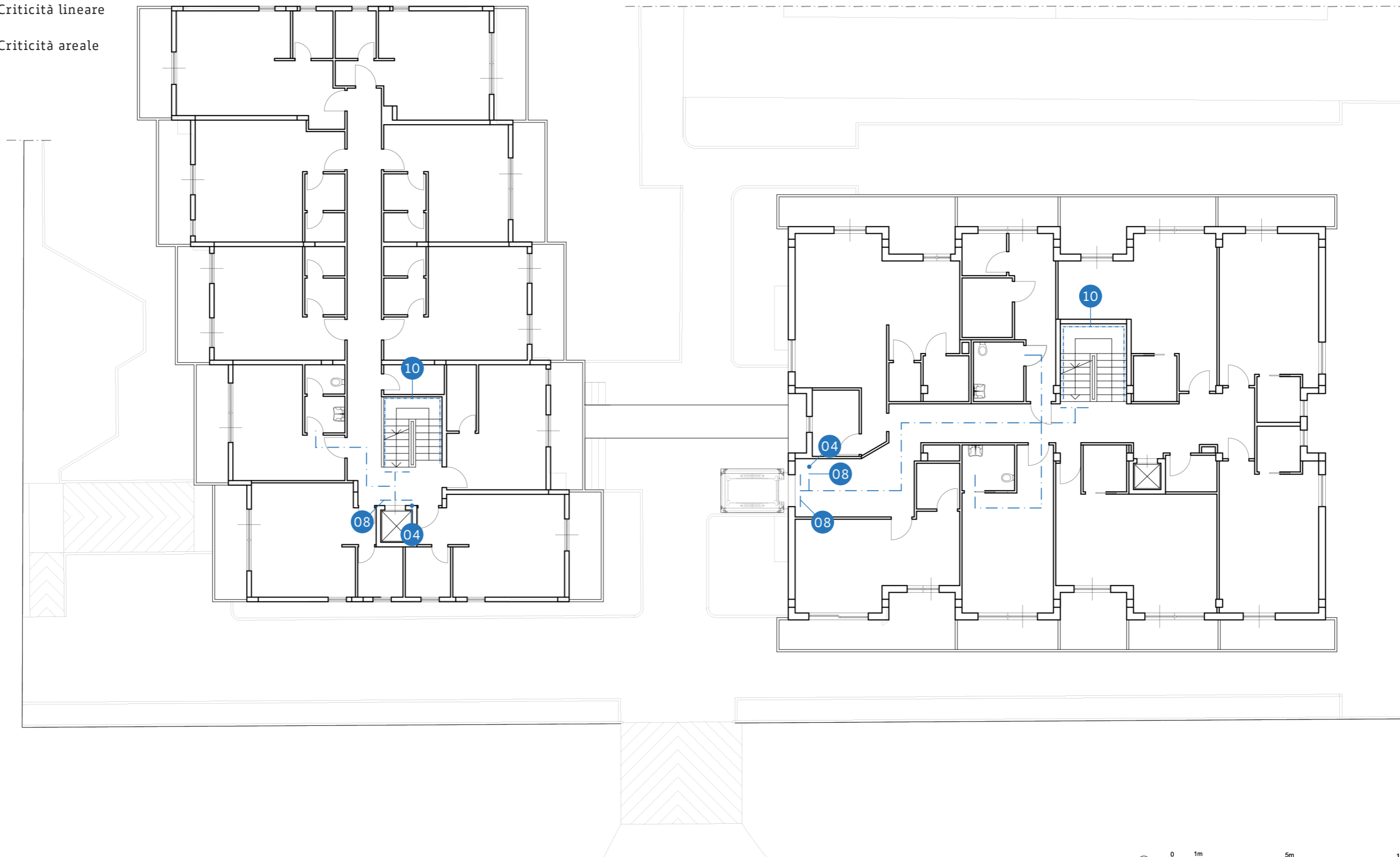

CRITICITÀ RILEVATA

01 - Segnaletica tattilo-plantare non presente.



Priorità	N. criticità	Quantità
Alta	1	21,50 m

SOLUZIONE PROGETTUALE

Posa di moduli tattilo-plantari tipo "LVE", codice "direzione rettilinea" e/o "svolta obbligata" e/o "incrocio", in CLS o GRÈS a contrasto cromatico rispetto alla pavimentazione, disposti a raso e senza discontinuità, incluse demolizioni e ripristini.

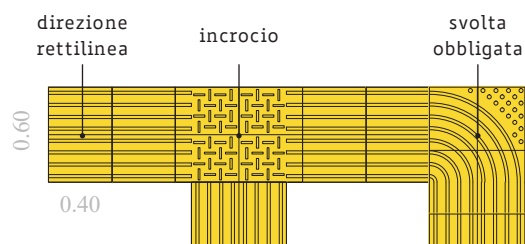

Costo unitario	Costo totale stimato
246,97 €	5.309,86 €

CRITICITÀ RILEVATA

02 - Segnaletica tattilo-plantare non presente.



Priorità	N. criticità	Quantità
Alta	2	4,00 m

SOLUZIONE PROGETTUALE

Posa di moduli tattilo-plantari tipo "LVE", codice "attenzione/servizio", in CLS o GRÈS a contrasto cromatico rispetto alla pavimentazione, disposti a raso e senza discontinuità, incluse demolizioni e ripristini.

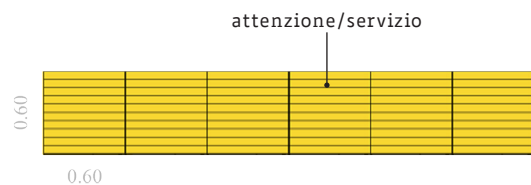

Costo unitario	Costo totale stimato
216,72 €	866,88 €

CRITICITÀ RILEVATA

03 - Citofono ribassato non presente.

SOLUZIONE PROGETTUALE

Inserimento di impianto citofonico posizionato ad altezza compresa tra 1,10-1,30 m dal piano di calpestio.



Priorità	N. criticità	Quantità
Media	1	1

Costo unitario	Costo totale stimato
493,53 €	493,53 €

CRITICITÀ RILEVATA

04 - Mappa tattile non presente.

SOLUZIONE PROGETTUALE

Inserimento di mappa tattile, installata su leggìo inclinato di 30 gradi ad un'altezza minima di 0,95 m dal piano di calpestio; ove non possibile, posizionamento della mappa su parete/cancello, ad altezza compresa 1,00-1,80 m, con baricentro posto a metri 1,40 da terra.



Priorità	N. criticità	Quantità
Alta	5	5

Costo unitario	Costo totale stimato
3.238,28 €	16.191,40 €

CRITICITÀ RILEVATA

05 - Segnaletica tattilo plantare non presente.



Priorità	N. criticità	Quantità
Alta	1	4,40 m

SOLUZIONE PROGETTUALE

Posa di moduli tattilo-plantari tipo "LVE", codice "pericolo valicabile" e "attenzione/servizio", in CLS o GRÈS a contrasto cromatico rispetto alla pavimentazione, incluse demolizioni e ripristini.

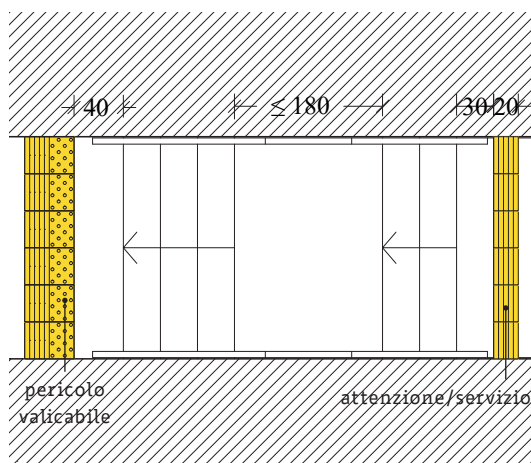

Costo unitario	Costo totale stimato
352,07 €	1.549,11 €

CRITICITÀ RILEVATA

06 - Corrimano non presente.



Priorità	N. criticità	Quantità
Alta	2	14,60 m

SOLUZIONE PROGETTUALE

Inserimento di n. 2 corrimani da terra posti a 0,75 m e a 0,90 m dal piano di calpestio; 1 montante ogni metro. Ogni corrimano, prolungato di 0,30 m oltre il primo e l'ultimo gradino, sarà posto ad una distanza dalla parete compresa tra i 4 e i 5 cm e dovrà avere una finitura antiscivolo.

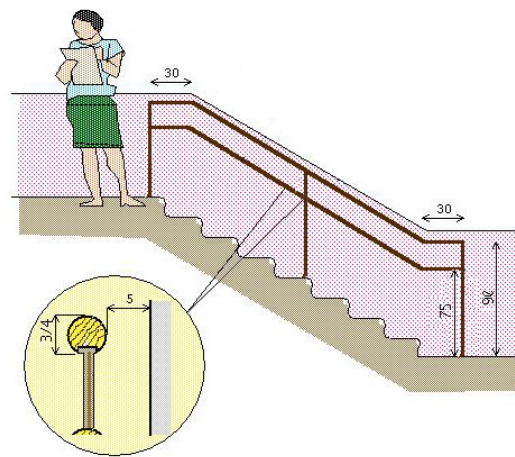

Costo unitario	Costo totale stimato
106,32 €	1.552,27 €



CRITICITÀ RILEVATA

07 - Segnaletica tattilo-plantare non presente.

SOLUZIONE PROGETTUALE

Posa di moduli tattilo-plantari tipo "LVE", codice "direzione rettilinea" e/o "svolta obbligata" e/o "incrocio", in PVC adesivo a contrasto cromatico rispetto alla pavimentazione.

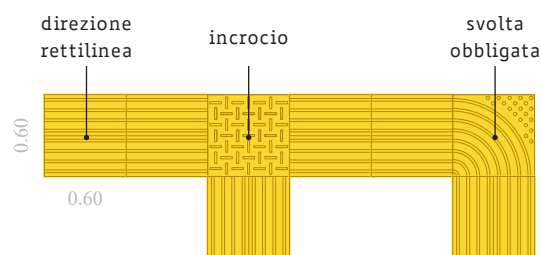
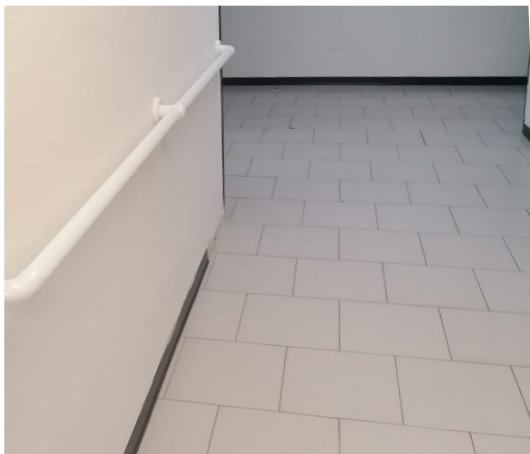

Priorità	N. criticità	Quantità
Alta	1	87,70 m

Costo unitario	Costo totale stimato
192,63 €	16.893,65 €

CRITICITÀ RILEVATA

08 - Segnaletica tattilo-plantare non presente.

SOLUZIONE PROGETTUALE

Posa di moduli tattilo-plantari tipo "LVE", codice "attenzione/servizio", in PVC adesivo a contrasto cromatico rispetto alla pavimentazione.

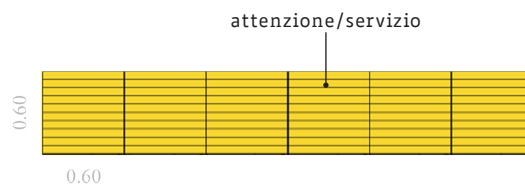

Priorità	N. criticità	Quantità
Alta	6	7,00 m

Costo unitario	Costo totale stimato
176,13 €	1.232,91 €

CRITICITÀ RILEVATA

09 - Segnaletica tattilo plantare non presente.



Priorità	N. criticità	Quantità
Alta	2	5,40 m

SOLUZIONE PROGETTUALE

Posa di moduli tattilo-plantari tipo "LVE", codice "pericolo valicabile" e "attenzione/servizio", in PVC adesivo a contrasto cromatico rispetto alla pavimentazione.

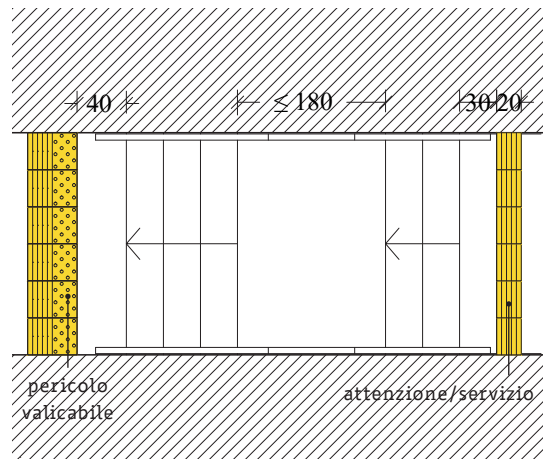

Costo unitario	Costo totale stimato
287,08 €	1.550,23 €

CRITICITÀ RILEVATA

10 - Corrimano non presente.



Priorità	N. criticità	Quantità
Alta	4	39,00 m

SOLUZIONE PROGETTUALE

Inserimento di n. 2 corrimani a muro posti a 0,75 m e a 0,90 m dal piano di calpestio. Ogni corrimano, prolungato di 0,30 m oltre il primo e l'ultimo gradino, sarà posto ad una distanza dalla parete compresa tra i 4 e i 5 cm e dovrà avere una finitura antiscivolo.

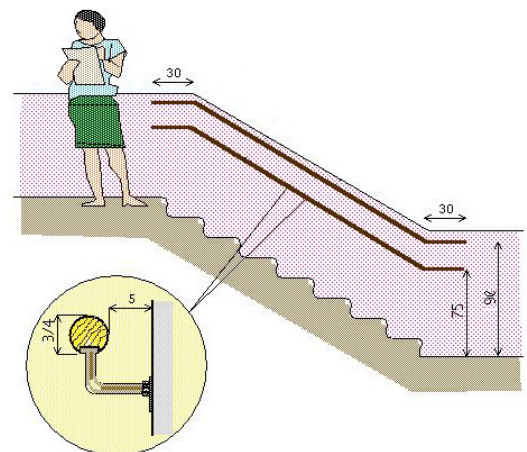

Costo unitario	Costo totale stimato
70,96 €	2.767,44 €

CRITICITÀ RILEVATA

11 - Ascensore con pulsantiera e bottoniere non conformi.

SOLUZIONE PROGETTUALE

Sostituzione della pulsantiera interna con una avente anche scritte in braille, posta ad un'altezza compresa tra i 1,10-1,40 m dal piano di calpestio e una distanza minima dalla porta di ingresso di 0,35 m, e delle bottoniere di piano.

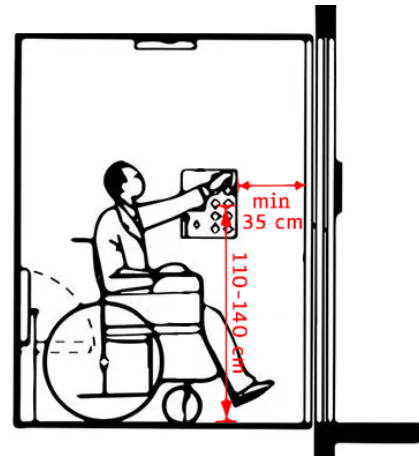

Priorità	N. criticità	Quantità
Alta	1	1

Costo unitario	Costo totale stimato
1.190,00 €	1.190,00 €



Credits

La cartografia utilizzata è OpenStreetMap.

Le foto, ad eccezione di quelle in cui viene specificato l'autore, e gli schemi sono realizzati dall'RTP.

Tutti i testi sono editati con la Font ad Alta Leggibilità biancoenero® di biancoenero edizioni srl, disegnata da Umberto Mischi e disponibile gratuitamente per chi ne fa un uso non commerciale.
www.biancoeneroedizioni.com

