

COMUNE DI ALGHERO

SETTORE 4 - Pianificazione e Valorizzazione Territoriale e Ambientale
Ambiente, Urbanistica, Tutela del Paesaggio, Edilizia Privata, Demanio e Patrimonio
SERVIZIO URBANISTICA



PIANO PER L'ELIMINAZIONE DELLE BARRIERE ARCHITETTONICHE

05.16 FASCICOLO VIA XX SETTEMBRE

Progettisti incaricati

ARCH. MARIA COSTANZA CARTAMANTIGLIA

Architetti Associati Piazze_Cartamantiglia
capogruppo mandataria

ARCH. GIOVANNANGELA FLORIS

mandante

PAESAGGISTA GABRIELLA CAPUCCI

mandante

Responsabile Unico del Procedimento

ING. ELISABETTA SPIGA



Ambito urbano	VIA XX SETTEMBRE
Codice	V16
Percorso rilevato	intera via (ambo i lati e unico lato)
Data rilievo	18/04/2024
Totale criticità riscontrate	403
Costo eliminazione criticità	310.697,57 €
Priorità d'ambito	17/18



Attrattori



Disabilità interessate



CRITICITÀ RILEVATA

01.07 - Marciapiede o percorso con pendenza trasversale >1%.



Priorità	N. criticità	Quantità
Media	2	6,00 mq

SOLUZIONE PROGETTUALE

Demolizione della pavimentazione e sua ricostruzione in materiale analogo all'esistente, previo livellamento del sottofondo per ridurre la pendenza trasversale. Inclusive demolizioni e ripristini.

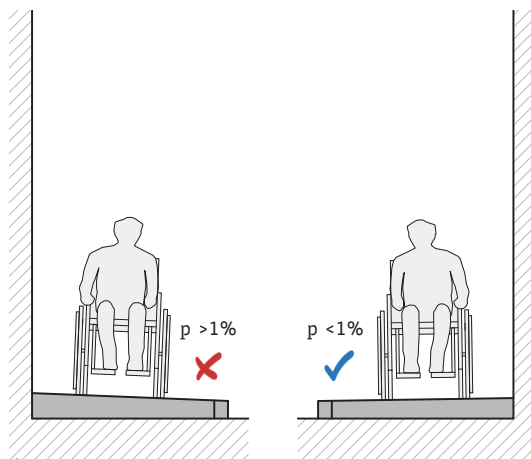

Costo unitario	Costo totale stimato
116,66 €	699,96 €

CRITICITÀ RILEVATA

01.08 - Marciapiede o percorso con contropendenza.



Priorità	N. criticità	Quantità
Media	2	7,00 mq

SOLUZIONE PROGETTUALE

A - Rifacimento a raso del raccordo tra le diverse pendenze in materiale analogo all'esistente, al fine di eliminare la contropendenza. Inclusive demolizioni e ripristini.

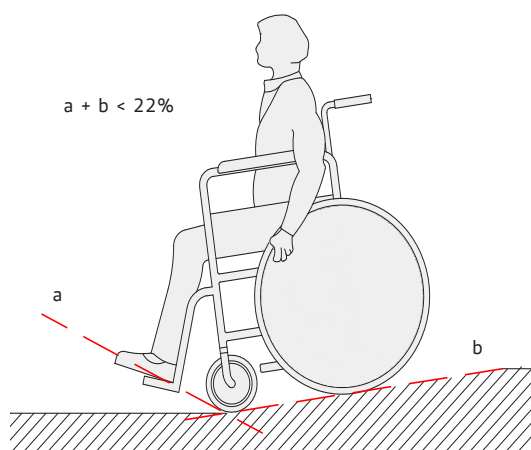

Costo unitario	Costo totale stimato
116,66 €	816,62 €

CRITICITÀ RILEVATA

01.11 - Pavimentazione sconnessa.



Priorità	N. criticità	Quantità
Media	46	90,00 mq

SOLUZIONE PROGETTUALE

A - Demolizione e ricostruzione puntuale della pavimentazione e, ove necessario, del sottofondo, al fine di ripristinare la planarità e la continuità del piano di calpestio, da raccordare a raso alle pavimentazioni adiacenti. Includere demolizioni e ripristini.

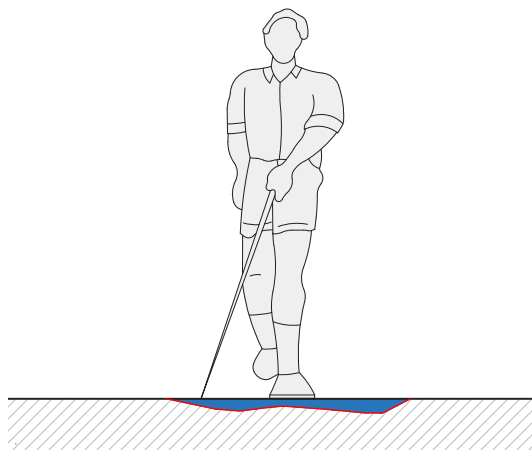

Costo unitario	Costo totale stimato
116,66 €	10.499,40 €

01.11 - Pavimentazione sconnessa.



Priorità	N. criticità	Quantità
Media	1	1

B - Allargamento della superficie del marciapiede/percorso mediante inserimento a raso nella pavimentazione di griglia di protezione piante, in ghisa, avente superficie piana, fori non attraversabili da una sfera di diametro di 2 cm e posti trasversalmente al senso di marcia.

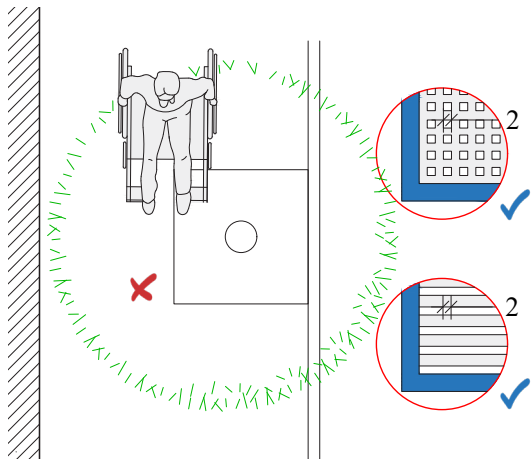

Costo unitario	Costo totale stimato
2.924,32 €	2.924,32 €

CRITICITÀ RILEVATA

01.12 - Pavimentazione sdruciolevole.



Priorità	N. criticità	Quantità
Media	4	4

SOLUZIONE PROGETTUALE

A - Presegnalazione dell'ostacolo che non può essere rimosso mediante installazione di n. 2 fioriere di protezione, con altezza compresa tra 70 e 100 cm e colore a contrasto con il contesto.

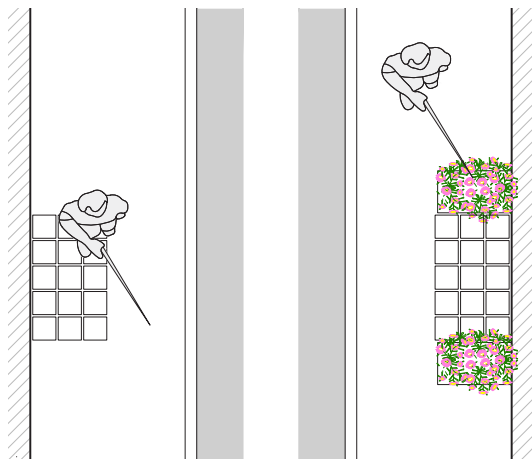

Costo unitario	Costo totale stimato
312,53 €	1.250,12 €

CRITICITÀ RILEVATA

01.13 - Chiusino, caditoia o griglia non a raso rispetto alla pavimentazione.



Priorità	N. criticità	Quantità
Media	24	24

SOLUZIONE PROGETTUALE

Modifica del pozzetto o di altro manufatto di supporto al fine di riposizionare il chiusino, la caditoia o la griglia a raso rispetto alla quota della pavimentazione esistente, incluso il rifacimento della superficie circostante per il raccordo senza discontinuità alle pavimentazioni adiacenti.

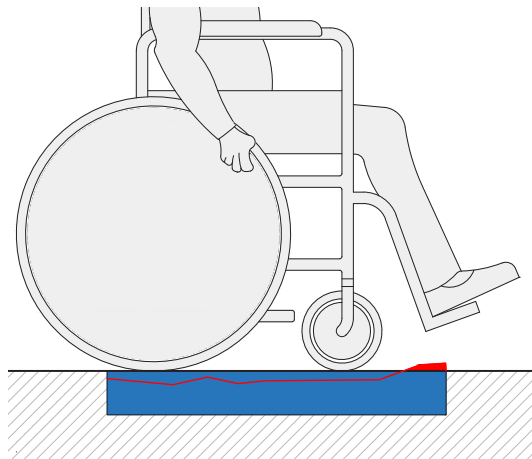

Costo unitario	Costo totale stimato
229,50 €	5.508,00 €

CRITICITÀ RILEVATA

02.01 - Attraversamento pedonale non presente o non adeguato.



Priorità	N. criticità	Quantità
Alta	1	1

02.01 - Attraversamento pedonale non presente o non adeguato.



Priorità	N. criticità	Quantità
Alta	2	2

SOLUZIONE PROGETTUALE

A - Realizzazione di attraversamento pedonale a raso, ortogonale al marciapiede, con scivolo di raccordo a ventaglio, segnaletica orizzontale e verticale come da C.d.S., e segnaletica tattilo-plantare conforme all'Abaco. Inclusive demolizioni e ripristini.

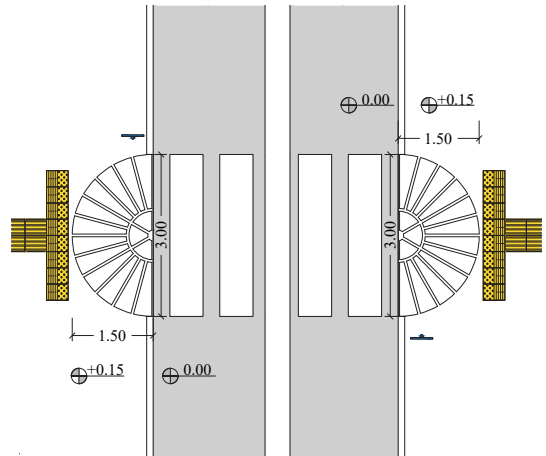

Costo unitario	Costo totale stimato
4.587,10 €	4.587,10 €

B - Realizzazione di attraversamento pedonale a raso, con area in piano e rampe laterali di raccordo al marciapiede/percorso, prive di p. trasversale e con p. longitudinale <5% (max 8%); segnaletica orizzontale e verticale conforme al C.d.S., e segnaletica tattilo-plantare come da Abaco. Inclusive demolizioni e ripristini.

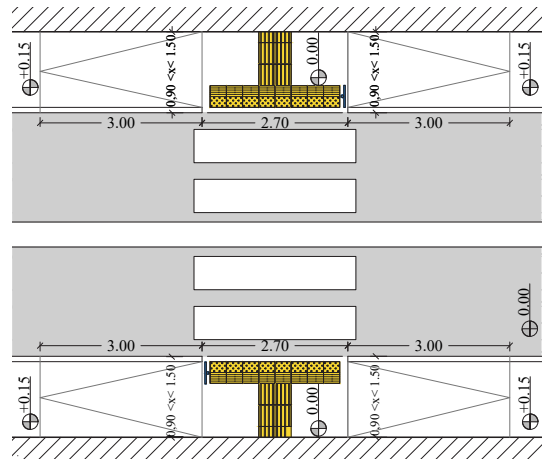

Costo unitario	Costo totale stimato
7.018,71 €	14.037,42 €

02.01 - Attraversamento pedonale non presente o non adeguato.



Priorità	N. criticità	Quantità
Alta	1	1

C - Realizzazione di attraversamento pedonale a raso, ortogonale al marciapiede, con scivolo di raccordo, segnaletica orizzontale e verticale come da C.d.S., e segnaletica tattilo-plantare conforme all'Abaco. Inclusive demolizioni e ripristini.

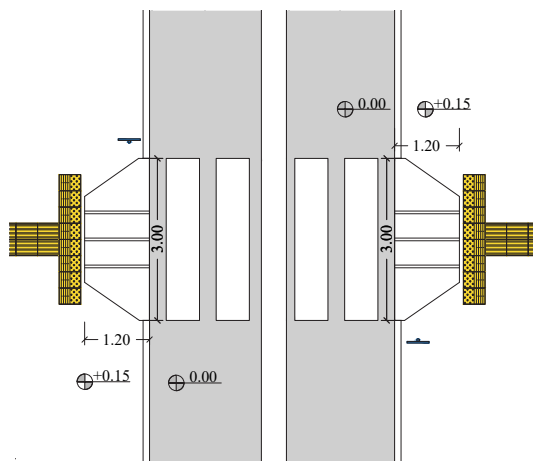

Costo unitario	Costo totale stimato
4.461,16 €	4.461,16 €

02.01 - Attraversamento pedonale non presente o non adeguato.



Priorità	N. criticità	Quantità
Alta	1	1

D - Realizzazione di attraversamento pedonale rialzato, con larghezza che consenta il completo stazionamento del mezzo, raccordato senza discontinuità alle pavimentazioni adiacenti, con segnaletica verticale e orizzontale conforme al C.d.S. e segnaletica tattilo-plantare conforme all'Abaco. Inclusive demolizioni e ripristini.

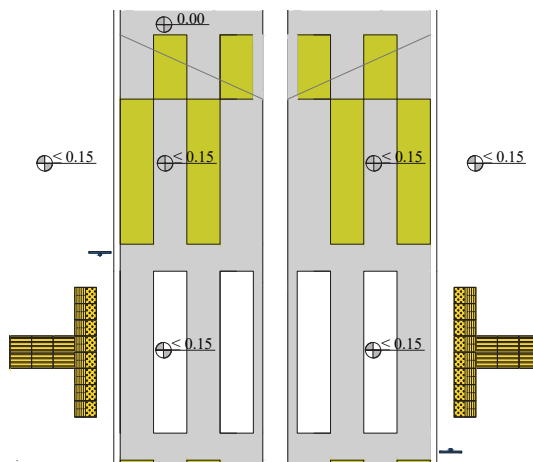

Costo unitario	Costo totale stimato
14.492,44 €	14.492,44 €



CRITICITÀ RILEVATA

02.02 - Attraversamento pedonale in posizione non coerente o pericolosa.



Priorità	N. criticità	Quantità
Alta	1	1

SOLUZIONE PROGETTUALE

C - Eliminazione dell'attraversamento pedonale mediante cancellazione della segnaletica orizzontale. Si rimanda alla 02.01 per nuovo attraversamento in posizione congrua.



Costo unitario	Costo totale stimato
355,95 €	355,95 €

CRITICITÀ RILEVATA

02.03 - Attraversamento pedonale non ortogonale al marciapiede.



Priorità	N. criticità	Quantità
Alta	2	2

SOLUZIONE PROGETTUALE

Demolizione e ricostruzione degli scivoli di raccordo per eliminare il margine arrotondato ed allineare e rendere paralleli i due lati opposti dell'attraversamento, incluse demolizioni e ripristini. Nuovi scivoli conformi alle prescrizioni dell'Abaco. Inluse demolizioni e ripristini.

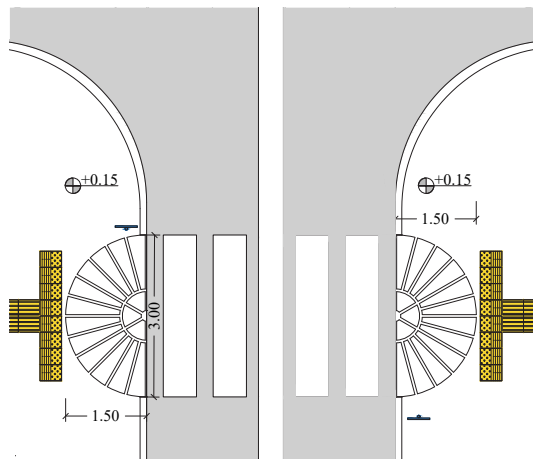

Costo unitario	Costo totale stimato
6.212,52 €	12.425,04 €

CRITICITÀ RILEVATA

02.04 - Raccordo marciapiede-carreggiata non adeguato.



Priorità	N. criticità	Quantità
Alta	3	3

SOLUZIONE PROGETTUALE

A - Demolizione di parte del marciapiede e realizzazione di raccordo con la carreggiata mediante scivolo a ventaglio, incluse demolizioni e ripristini.

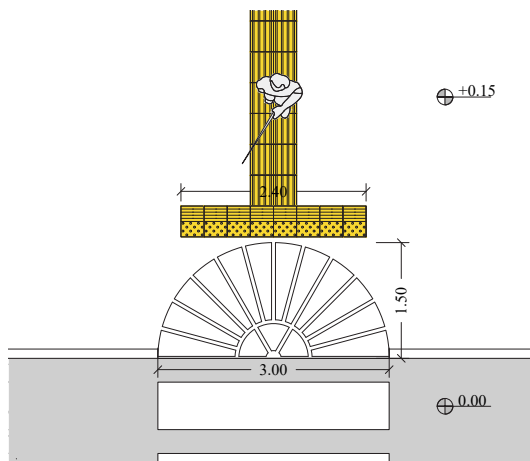

Costo unitario	Costo totale stimato
1.913,65 €	5.740,95 €

02.04 - Raccordo marciapiede-carreggiata non adeguato.



Priorità	N. criticità	Quantità
Alta	1	1

C - Demolizione di parte del marciapiede e realizzazione di raccordo con la carreggiata mediante scivolo, incluse demolizioni e ripristini.

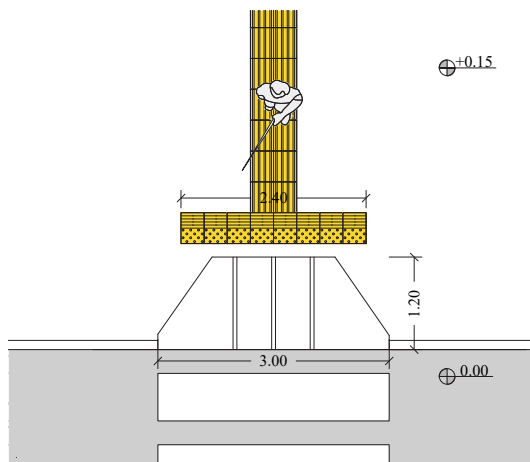

Costo unitario	Costo totale stimato
1.850,68 €	1.850,68 €

CRITICITÀ RILEVATA

02.07 - Impianto semaforico non presente.



Priorità	N. criticità	Quantità
Alta	2	2

SOLUZIONE PROGETTUALE

Inserimento di nuovo impianto semaforico completo di dispositivo acustico, con configuratore per funzionamento automatico e a richiesta, e relativo dispositivo di prenotazione, dotato di segnalazioni luminose ed acustiche di conferma chiamata. Conforme a CEI 214-7 e 214-7-V1 e L. 447/95 e smi.



Costo unitario	Costo totale stimato
18.216,00 €	36.432,00 €

CRITICITÀ RILEVATA

02.08 - Impianto semaforico in posizione non coerente o non raggiungibile.



Priorità	N. criticità	Quantità
Alta	4	4

SOLUZIONE PROGETTUALE

Rimozione dell'impianto semaforico e suo riposizionamento, al fine di non creare ostacolo. Inclusa eliminazione e rifacimento del plinto interrato e adeguamenti elettrici.

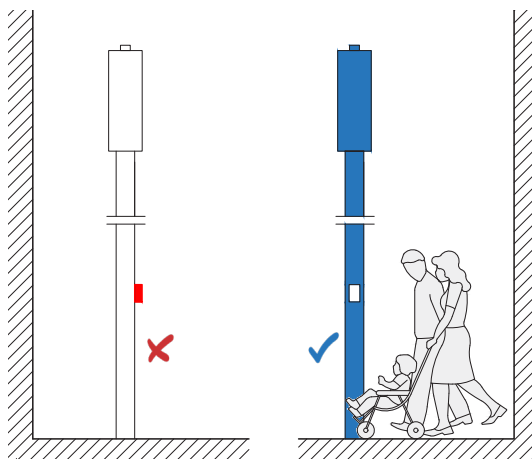

Costo unitario	Costo totale stimato
7.413,65 €	29.654,60 €

CRITICITÀ RILEVATA

02.09 - Impianto semaforico privo di dispositivo di segnalazione acustica e prenotazione.



Priorità	N. criticità	Quantità
Alta	20	20

SOLUZIONE PROGETTUALE

Installazione sul semaforo esistente di dispositivo acustico, con configuratore per funzionamento automatico e a richiesta, e relativo dispositivo di prenotazione, collocato in posizione agevole e dotato di segnalazioni luminose ed acustiche di conferma chiamata. Conforme a CEI 214-7 e 214-7-V1 e L. 447/95 e smi.



Costo unitario	Costo totale stimato
950,00 €	19.000,00 €

CRITICITÀ RILEVATA

03.01 - Segnaletica orizzontale non presente o non visibile.



Priorità	N. criticità	Quantità
Bassa	47	47

SOLUZIONE PROGETTUALE

A - Realizzazione o rifacimento di segnaletica orizzontale (strisce, scritte, simboli, zebra) nel rispetto delle prescrizioni del Codice della Strada e del suo Regolamento.

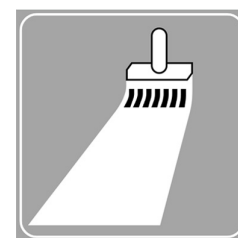

Costo unitario	Costo totale stimato
443,68 €	20.852,96 €

CRITICITÀ RILEVATA

03.02 - Segnaletica verticale non presente.

SOLUZIONE PROGETTUALE

Posa di segnaletica verticale in area esterna al marciapiede/percorso, nel rispetto delle prescrizioni del Codice della Strada e del suo Regolamento, incluse demolizioni e ripristini. Margine inferiore del segnale ad altezza min 210 cm.



Priorità	N. criticità	Quantità
Bassa	79	79

Costo unitario	Costo totale stimato
275,73 €	21.782,67 €

CRITICITÀ RILEVATA

03.03 - Segnaletica tattilo-plantare non presente, non conforme o non coerente.

SOLUZIONE PROGETTUALE

A - Posa di moduli tattilo-plantari tipo "LVE", codice "direzione rettilinea", in CLS o GRÈS a contrasto cromatico rispetto alla pavimentazione, disposti a raso e senza discontinuità, incluse demolizioni e ripristini.

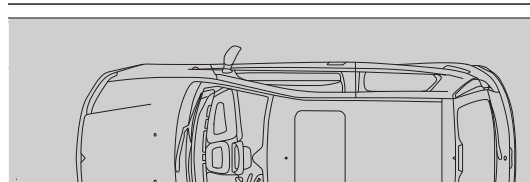

Priorità	N. criticità	Quantità
Alta	3	15,50 m

Costo unitario	Costo totale stimato
246,97 €	3.828,04 €

03.03 - Segnaletica tattilo-plantare non presente, non conforme o non coerente.



Priorità	N. criticità	Quantità
Alta	8	26,00 m

B - Posa di moduli tattilo-plantari tipo "LVE", codice "attenzione/servizio", in CLS o GRÈS a contrasto cromatico rispetto alla pavimentazione, disposti a raso e senza discontinuità, incluse demolizioni e ripristini.

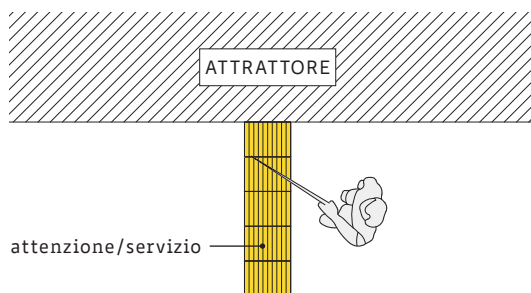

Costo unitario	Costo totale stimato
216,72 €	5.634,72 €

03.03 - Segnaletica tattilo-plantare non presente, non conforme o non coerente.



Priorità	N. criticità	Quantità
Alta	73	73

D - Posa di moduli tattilo-plantari tipo "LVE", codice "direzione rettilinea" e "pericolo valicabile", in CLS o GRÈS a contrasto cromatico rispetto alla pavimentazione, disposti a raso e senza discontinuità, incluse demolizioni e ripristini.

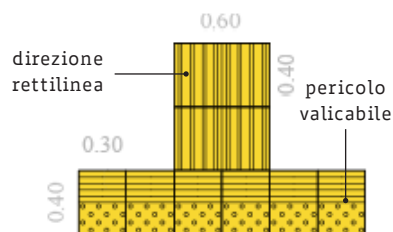

Costo unitario	Costo totale stimato
240,34 €	17.544,82 €

03.03 - Segnaletica tattilo-plantare non presente, non conforme o non coerente.



Priorità	N. criticità	Quantità
Alta	8	8

E - Inserimento di mappa tattile, installata su leggione inclinato di 30 gradi ad un'altezza minima di 0,95 m dal piano di calpestio; ove non possibile, posizionamento della mappa su parete/cancello, ad altezza compresa 1,00-1,80 m, con baricentro posto a metri 1,40 da terra.



Costo unitario	Costo totale stimato
3.238,28 €	25.906,24 €

CRITICITÀ RILEVATA

04.01 - Ostacolo generico ancorato.



Priorità	N. criticità	Quantità
Alta	12	15,70 mq

SOLUZIONE PROGETTUALE

A - Rimozione di parte o tutta l'aiuola e realizzazione di area pavimentata in materiale analogo al marciapiede, raccordata ad esso a raso e senza discontinuità.

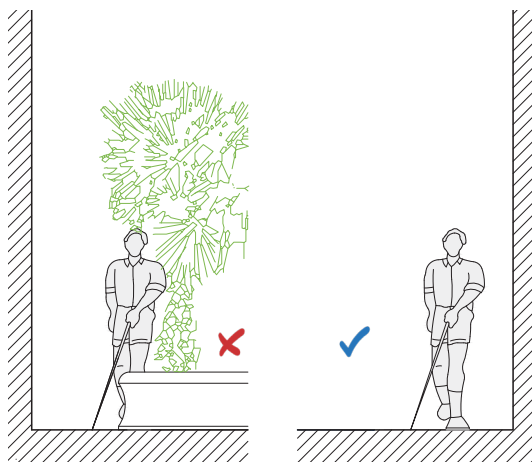

Costo unitario	Costo totale stimato
124,07 €	1.947,90 €

04.01 - Ostacolo generico ancorato.

B - Rimozione del palo di segnaletica verticale e suo riposizionamento in area esterna al marciapiede/percorso/attraversamento (larghezza libera per il passaggio min 0,90 m). Inclusa eliminazione e rifacimento del plinto interrato.

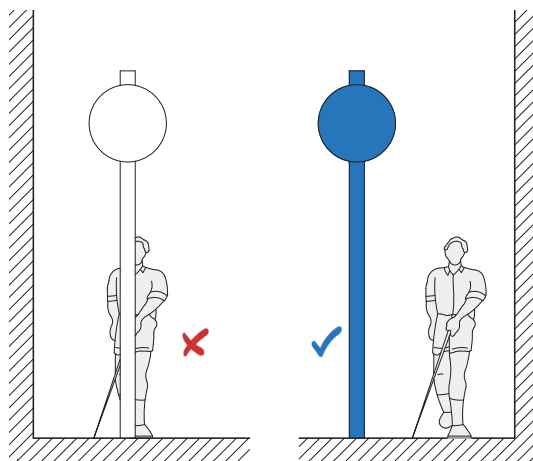

Priorità	N. criticità	Quantità
Alta	1	1

Costo unitario	Costo totale stimato
77,44 €	77,44 €

CRITICITÀ RILEVATA

SOLUZIONE PROGETTUALE

04.02 - Ostacolo generico non ancorato.

A - Rimozione di dissuasore in CLS non ancorato.

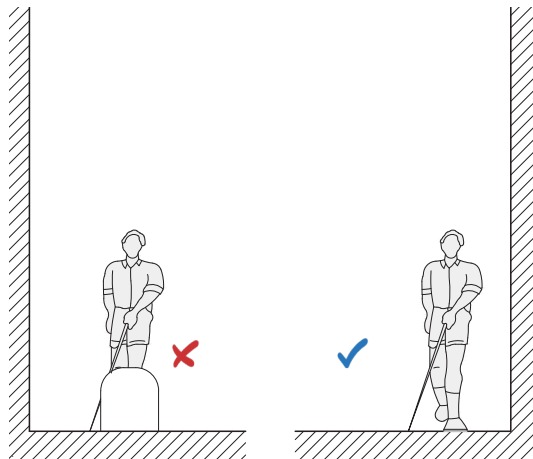

Priorità	N. criticità	Quantità
Alta	2	2

Costo unitario	Costo totale stimato
353,00 €	706,00 €

CRITICITÀ RILEVATA

04.04 - Ostacolo costituito da arredo di attività commerciale o ricettiva.



Priorità	N. criticità	Quantità
Alta	7	7

SOLUZIONE PROGETTUALE

Attivazione procedura di comunicazione al proprietario dell'attività per sollecitare il corretto utilizzo dello spazio pubblico e lo spostamento degli arredi in posizione tale da non costituire ostacolo lungo il marciapiede/percorso. Larghezza libera min 90 cm.



Costo unitario	Costo totale stimato
-- €	-- €

CRITICITÀ RILEVATA

04.05 - Ostacolo costituito da scalini di accesso a residenze o attività commerciali.



Priorità	N. criticità	Quantità
Alta	2	2

SOLUZIONE PROGETTUALE

Posa di n. 2 fioriere a sezione rettangolare, con altezza compresa tra 70 e 100 cm e colore a contrasto con il contesto, al fine di presegnalare l'ostacolo che non può essere rimosso. Larghezza libera del marciapiede/percorso min 90 cm. Specie consigliata: *Lantana camara* L.

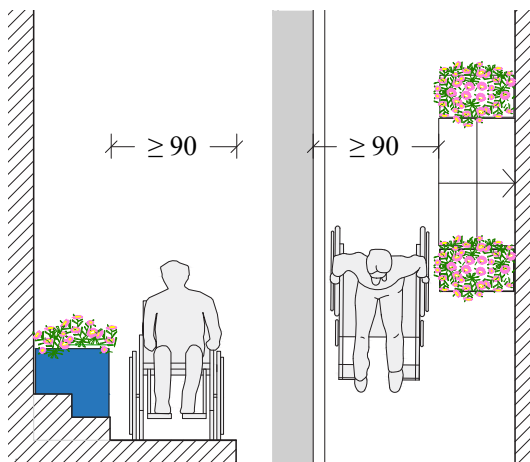

Costo unitario	Costo totale stimato
312,53 €	625,06 €

CRITICITÀ RILEVATA

04.06 - Ostacolo costituito da occupazione da parte di veicoli.



Priorità	N. criticità	Quantità
Alta	18	337

SOLUZIONE PROGETTUALE

A - Posa di delimitatore di parcheggio in gomma.

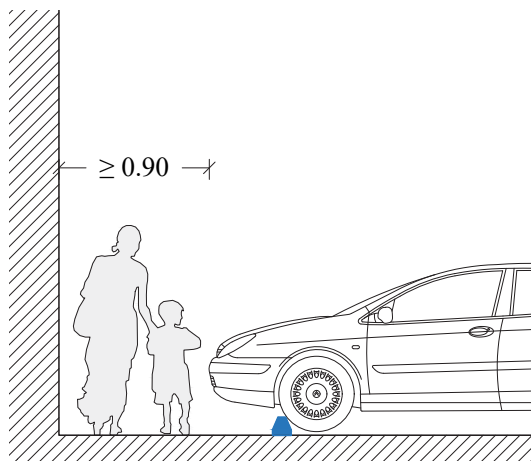

Costo unitario	Costo totale stimato
73,00 €	24.601,00 €

04.06 - Ostacolo costituito da occupazione da parte di veicoli.



Priorità	N. criticità	Quantità
Alta	1	3

B - Posa di dissuasore pedonale in tubolare d'acciaio, altezza 1000 mm, realizzato in acciaio verniciato, fissato con piastra base alla pavimentazione mediante tasselli.

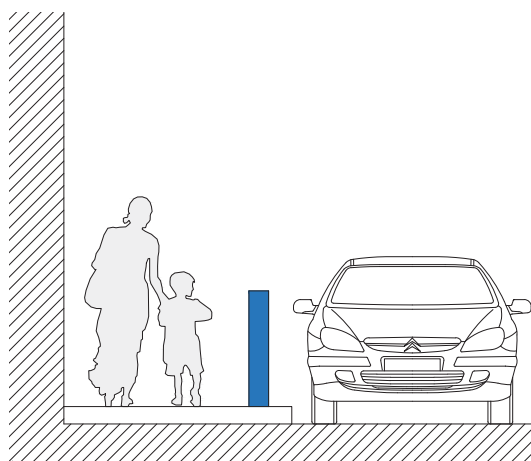

Costo unitario	Costo totale stimato
196,00 €	588,00 €

04.06 - Ostacolo costituito da occupazione da parte di veicoli.

C - Posa di rastrelliera in area esterna al marciapiede/percorso/attraversamento.

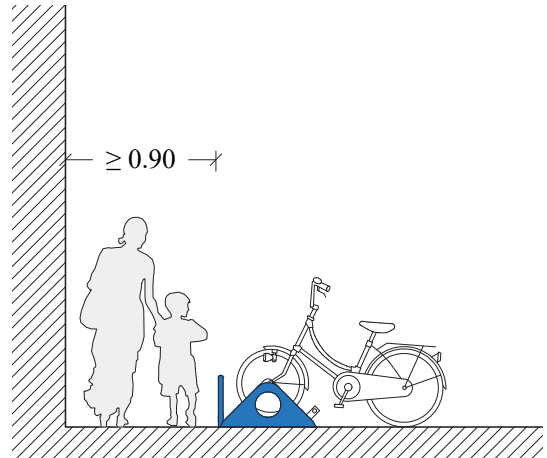

Priorità	N. criticità	Quantità
Alta	1	1

Costo unitario	Costo totale stimato
720,00 €	720,00 €

CRITICITÀ RILEVATA

SOLUZIONE PROGETTUALE

05.01 - Fermata con banchina non presente o non adeguata

B - Demolizione del marciapiede/percorso e costruzione della banchina per ottenere un'area in piano, dotata di pensilina, palina e segnaletica tattilo-plantare secondo indicazioni presenti in Abaco. Includere demolizioni e ripristini.

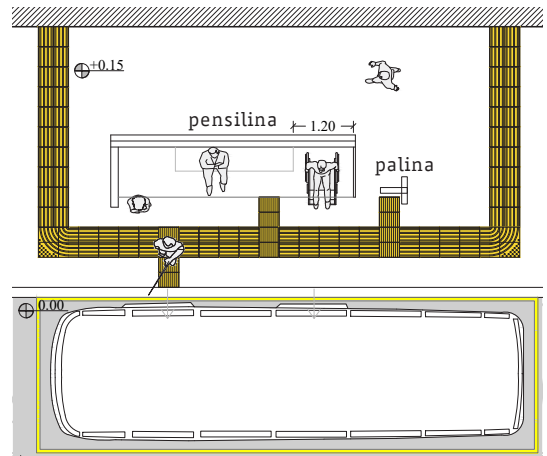

Priorità	N. criticità	Quantità
Alta	1	1

Costo unitario	Costo totale stimato
8.941,96 €	8.941,96 €



05.01 - Fermata con banchina non presente o non adeguata



Priorità	N. criticità	Quantità
Alta	5	5

D - Eliminazione di n. 2 stalli di sosta e demolizione del raccordo inclinato esistente per ottenere un'area in piano da adibire a fermata tpl, dotata di palina e segnaletica tattilo-plantare secondo indicazioni presenti in Abaco. Inclusa cancellazione segnaletica orizzontale, demolizioni e ripristini.

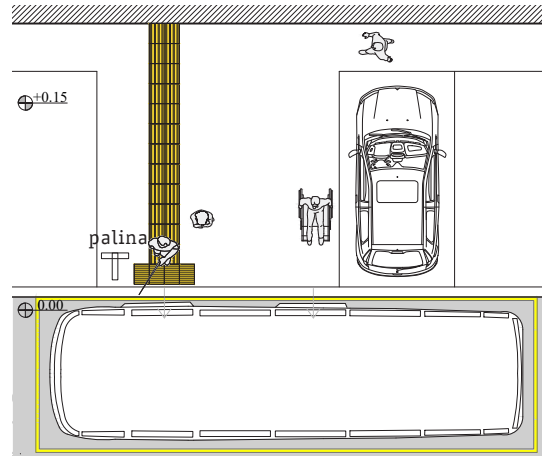

Costo unitario	Costo totale stimato
856,92 €	4.284,60 €

CRITICITÀ RILEVATA

06.01 - Parcheggio disabili non presente.



Priorità	N. criticità	Quantità
Alta	3	3

SOLUZIONE PROGETTUALE

A - Realizzazione di parcheggio a pettine, dimensioni min 3,20x5,00 m, avente pavimentazione piana e continua con il marciapiede/percorso, dotato di segnaletica verticale ed orizzontale come da norme del CdS. Inclusa cancellazione della vecchia segnaletica orizzontale.

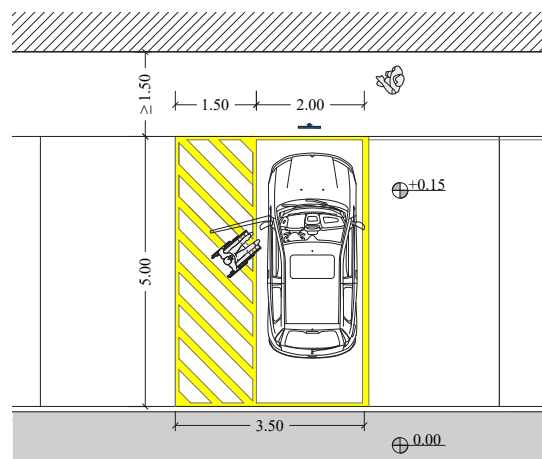

Costo unitario	Costo totale stimato
602,10 €	1.806,30 €

CRITICITÀ RILEVATA

06.03 - Parcheggio disabili con dimensioni non conformi.



Priorità	N. criticità	Quantità
Bassa	11	11

SOLUZIONE PROGETTUALE

A - Modifica alla segnaletica orizzontale al fine di delimitare uno stallo a pettine con dimensioni min 3,20x5,00 m, inclusa cancellazione della segnaletica orizzontale esistente.

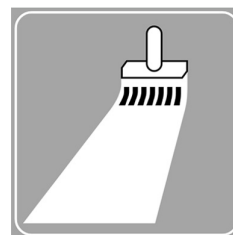

Costo unitario	Costo totale stimato
409,11 €	4.500,21 €

CRITICITÀ RILEVATA

06.03 - Parcheggio disabili con dimensioni non conformi.



Priorità	N. criticità	Quantità
Bassa	3	3

SOLUZIONE PROGETTUALE

C - Modifica alla segnaletica orizzontale al fine di delimitare uno stallo inclinato con dimensioni min 3,20x5,00 m, inclusa cancellazione della segnaletica orizzontale esistente.

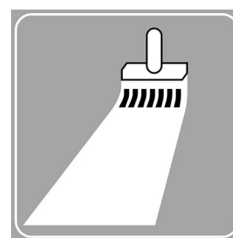

Costo unitario	Costo totale stimato
409,11 €	1.227,33 €



CRITICITÀ RILEVATA

06.04 - Parcheggio disabili privo di collegamento pedonale o con collegamento pedonale non adeguato.

SOLUZIONE PROGETTUALE

C - Realizzazione di rampa con pendenza longitudinale 8+10% e priva di pendenza trasversale, per raccordare a raso e senza discontinuità parcheggio e marciapiede, incluse demolizioni e ripristini.



Priorità	N. criticità	Quantità
Alta	1	1

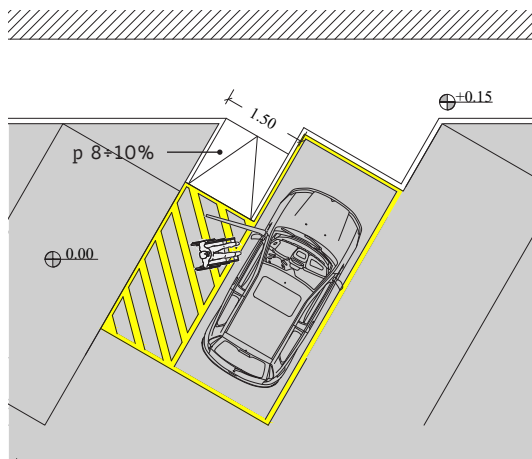

Costo unitario	Costo totale stimato
386,61 €	386,61 €



Ambito edilizio	MACOR MUSEO DEL CORALLO
Codice	A15
Data rilievo	28/05/2024
Totale criticità riscontrate	16
Costo eliminazione criticità	25.162,84 €
Priorità d'ambito	08/11

Disabilità interessate

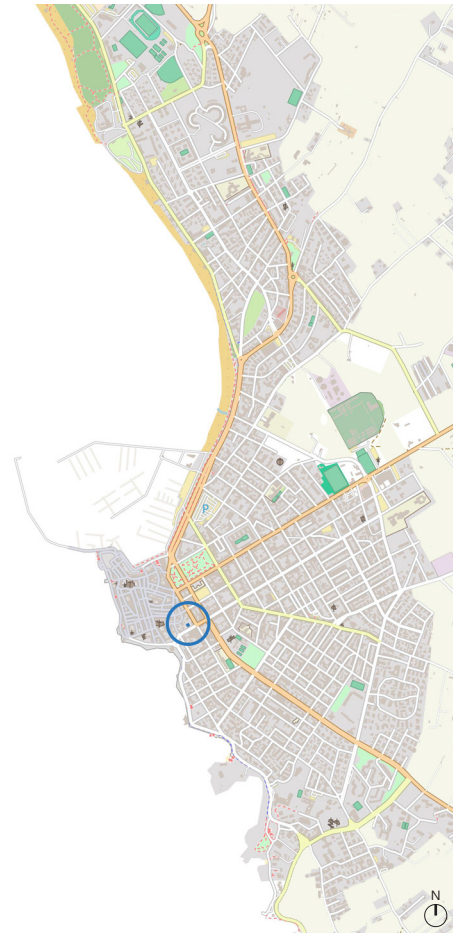

Credits: Gianni Careddu



MACOR MUSEO DEL CORALLO

PIANTA PIANO TERRA

- Criticità puntuale
- Criticità lineare
- Criticità areale

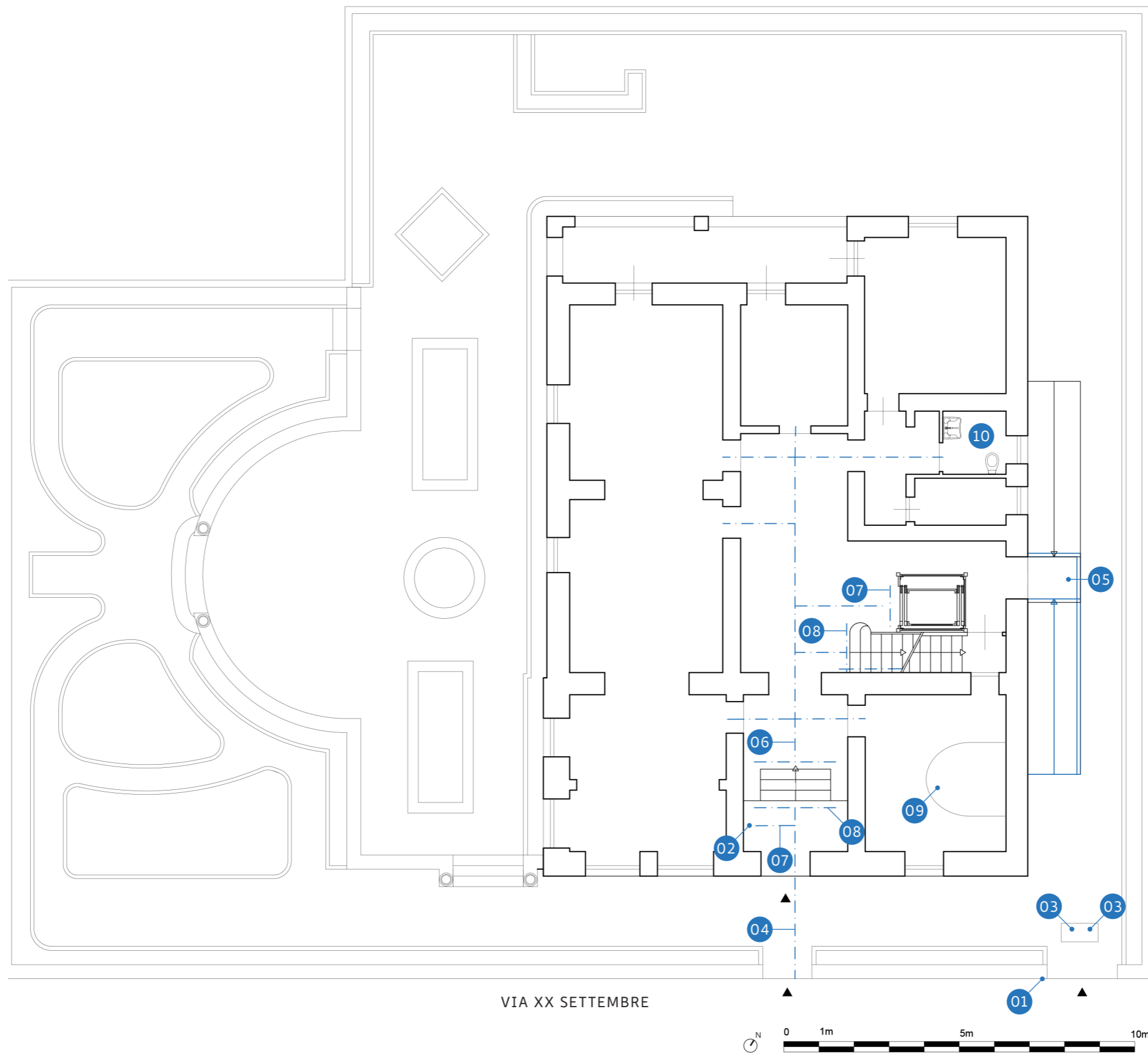



MACOR MUSEO DEL CORALLO

PIANTA PRIMO PIANO

- Criticità puntuale
- Criticità lineare
- Criticità areale

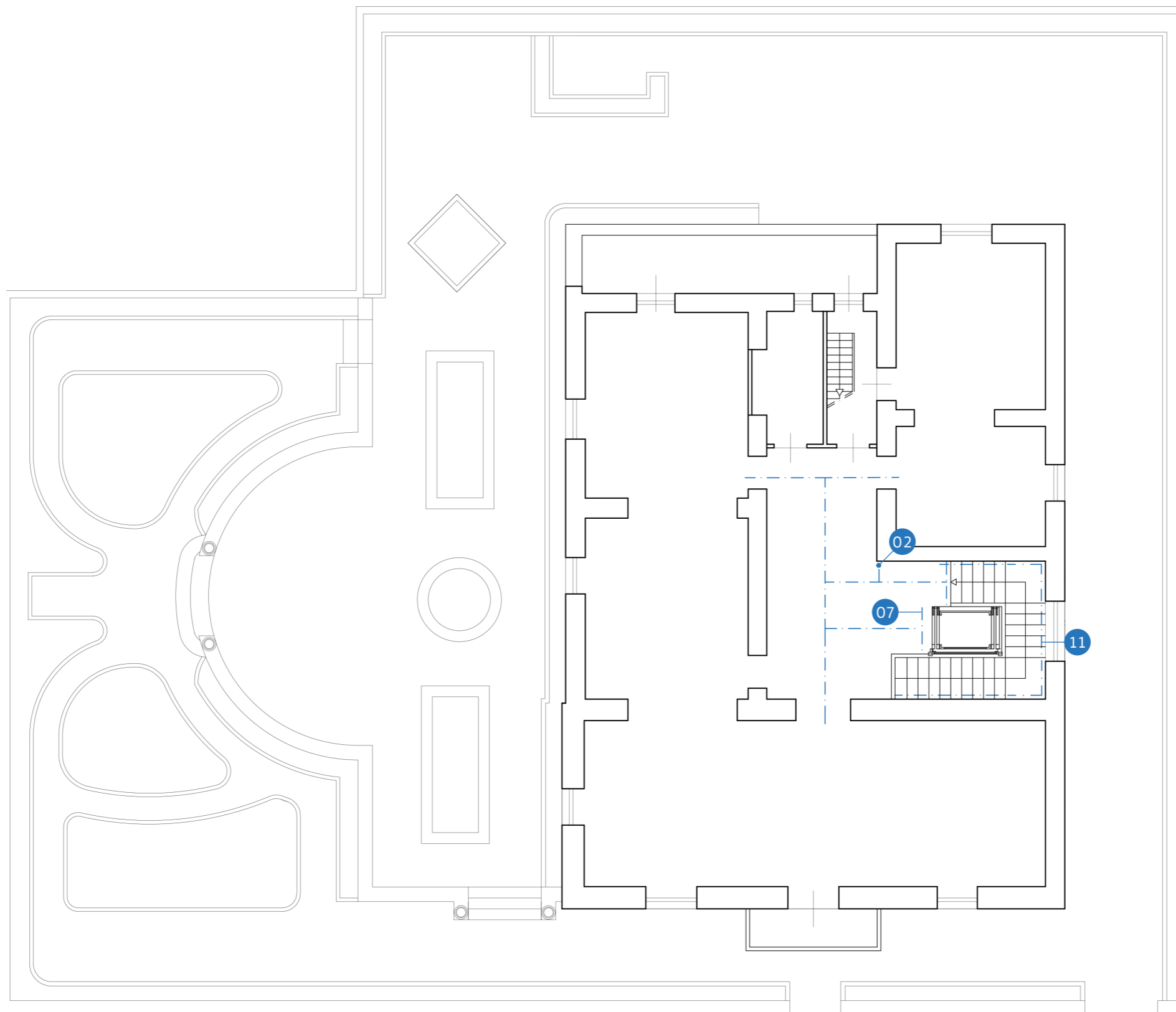

VIA XX SETTEMBRE





CRITICITÀ RILEVATA

01 - Citofono ribassato non presente.

SOLUZIONE PROGETTUALE

Inserimento di impianto citofonico posizionato ad altezza compresa tra 1,10-1,30 m dal piano di calpestio.



Priorità	N. criticità	Quantità
Media	1	1

Costo unitario	Costo totale stimato
493,53 €	493,53 €

CRITICITÀ RILEVATA

02 - Mappa tattile non presente.

SOLUZIONE PROGETTUALE

Inserimento di mappa tattile, installata su leggione inclinato di 30 gradi ad un'altezza minima di 0,95 m dal piano di calpestio; ove non possibile, posizionamento della mappa su parete/cancello, ad altezza compresa 1,00-1,80 m, con baricentro posto a metri 1,40 da terra.



Priorità	N. criticità	Quantità
Alta	2	2

Costo unitario	Costo totale stimato
3.238,28 €	6.476,56 €

CRITICITÀ RILEVATA

03 - Chiusino non a raso rispetto alla pavimentazione.



Priorità	N. criticità	Quantità
Media	2	2 mq

SOLUZIONE PROGETTUALE

Modifica del pozzetto o di altro manufatto di supporto al fine di riposizionare il chiusino a raso rispetto alla quota della pavimentazione esistente, incluso il rifacimento della superficie circostante per il raccordo senza discontinuità alla pavimentazione adiacente.

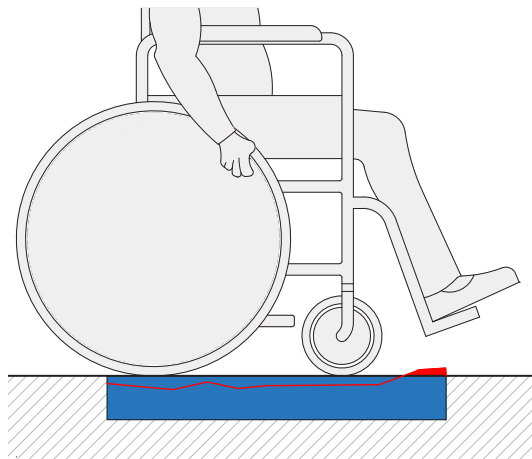

Costo unitario	Costo totale stimato
229,50 €	459,00 €

CRITICITÀ RILEVATA

04 - Segnaletica tattilo-plantare non presente.



Priorità	N. criticità	Quantità
Alta	1	3,00 m

SOLUZIONE PROGETTUALE

Posa di moduli tattilo-plantari tipo "LVE", codice "direzione rettilinea" e/o "svolta obbligata" e/o "incrocio", in CLS o GRÈS a contrasto cromatico rispetto alla pavimentazione, disposti a raso e senza discontinuità, incluse demolizioni e ripristini.

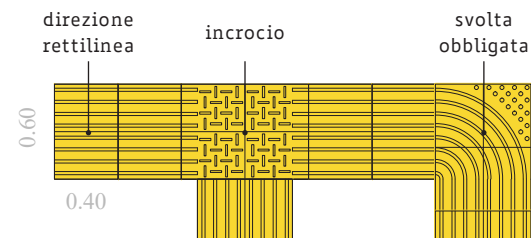

Costo unitario	Costo totale stimato
246,97 €	740,91 €

CRITICITÀ RILEVATA

05 - Rampa non conforme.



Priorità	N. criticità	Quantità
Media	1	6,50 m

SOLUZIONE PROGETTUALE

Realizzazione di nuova rampa, larghezza min 0,90 m nei tratti lineari e 1,50 m nei pianerottoli (1 ogni 10 m), pendenza longitudinale tra 5% e 8%, priva di pendenza trasversale, dotata di parapetto h 1,00 m e cordolo h 0,10 m, pavimentazione antidrucciolo. Incluse demolizioni e ripristini.

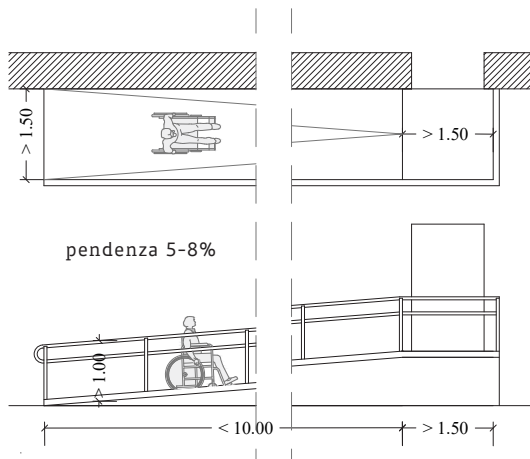

Costo unitario	Costo totale stimato
502,32 €	3.265,08 €

CRITICITÀ RILEVATA

06 - Segnaletica tattilo-plantare non presente.

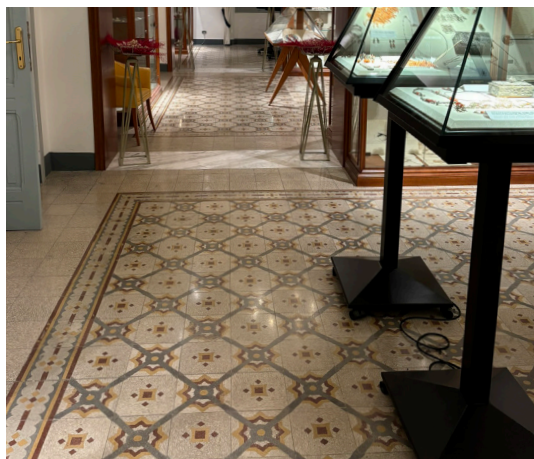

Priorità	N. criticità	Quantità
Alta	1	45,50 m

SOLUZIONE PROGETTUALE

Posa di moduli tattilo-plantari tipo "LVE", codice "direzione rettilinea" e/o "svolta obbligata" e/o "incrocio", in PVC adesivo a contrasto cromatico rispetto alla pavimentazione.

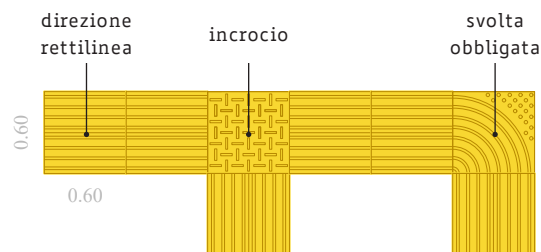

Costo unitario	Costo totale stimato
192,63 €	8.764,67 €

CRITICITÀ RILEVATA

07 - Segnaletica tattilo plantare non presente.

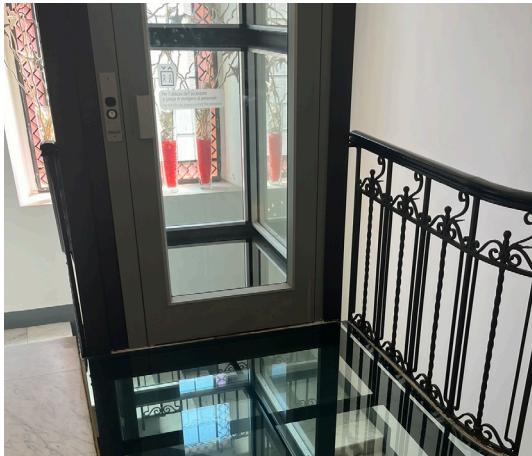

Priorità	N. criticità	Quantità
Alta	3	4,20 m

SOLUZIONE PROGETTUALE

Posa di moduli tattilo-plantari tipo "LVE", codice "attenzione/servizio", in PVC adesivo a contrasto cromatico rispetto alla pavimentazione.

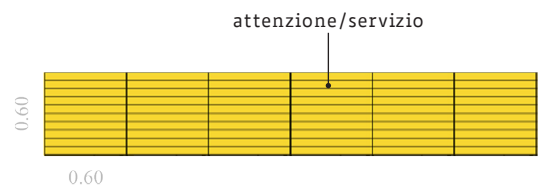

Costo unitario	Costo totale stimato
176,13 €	739,75 €

CRITICITÀ RILEVATA

08 - Segnaletica tattilo plantare non presente.



Priorità	N. criticità	Quantità
Alta	2	3,00 m

SOLUZIONE PROGETTUALE

Posa di moduli tattilo-plantari tipo "LVE", codice "pericolo valicabile" e "attenzione/servizio", in PVC adesivo a contrasto cromatico rispetto alla pavimentazione.

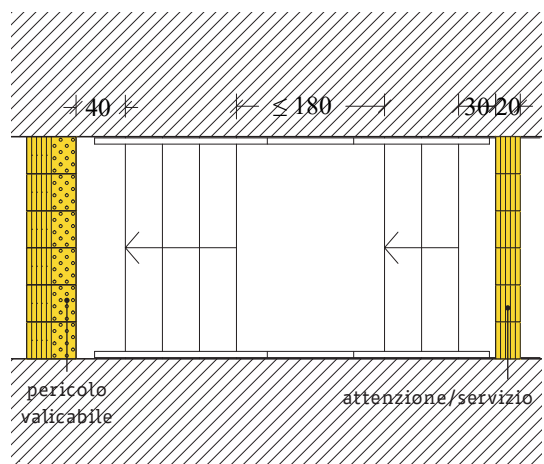

Costo unitario	Costo totale stimato
287,08 €	861,24 €

CRITICITÀ RILEVATA

09 - Bancone non conforme.

SOLUZIONE PROGETTUALE

Rimozione del bancone esistente e inserimento di nuovo avente un secondo piano di appoggio posto ad una altezza di 0,90 m dal piano di calpestio, sporgente 0,50 m dalla parete divisoria e privo di parti taglienti e spigoli vivi.



Priorità	N. criticità	Quantità
Bassa	1	1

Costo unitario	Costo totale stimato
1.596,00 €	1.596,00 €

CRITICITÀ RILEVATA

10 - Bagno disabili non adeguato.

SOLUZIONE PROGETTUALE

Inserimento di kit accessori igienici per disabili e di campanello tipo a cordone.

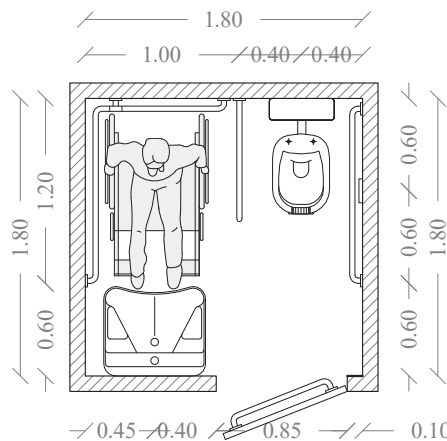
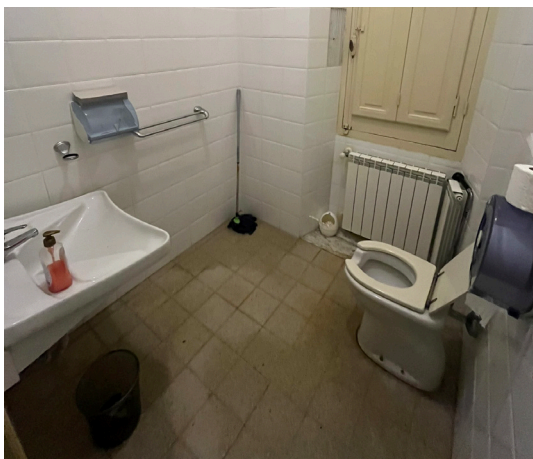

Priorità	N. criticità	Quantità
Media	1	1

Costo unitario	Costo totale stimato
943,00 €	943,00 €



CRITICITÀ RILEVATA

11 - Corrimano non presente.

SOLUZIONE PROGETTUALE

Inserimento di n. 2 corrimani a muro posti a 0,75 m e a 0,90 m dal piano di calpestio. Ogni corrimano, prolungato di 0,30 m oltre il primo e l'ultimo gradino, sarà posto ad una distanza dalla parete compresa tra i 4 e i 5 cm e dovrà avere una finitura antiscivolo.

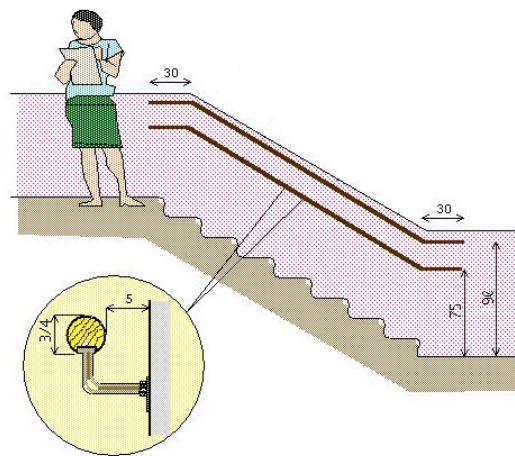

Priorità	N. criticità	Quantità
Alta	1	11,60 m

Costo unitario	Costo totale stimato
70,96 €	823,14 €



Ambito edilizio	I.C. 1 "KAROL WOJTYLA"
Codice	A16
Data rilievo	02/07/2024
Totale criticità riscontrate	21
Costo eliminazione criticità	52.465,09 €
Priorità d'ambito	07/11

Disabilità interessate

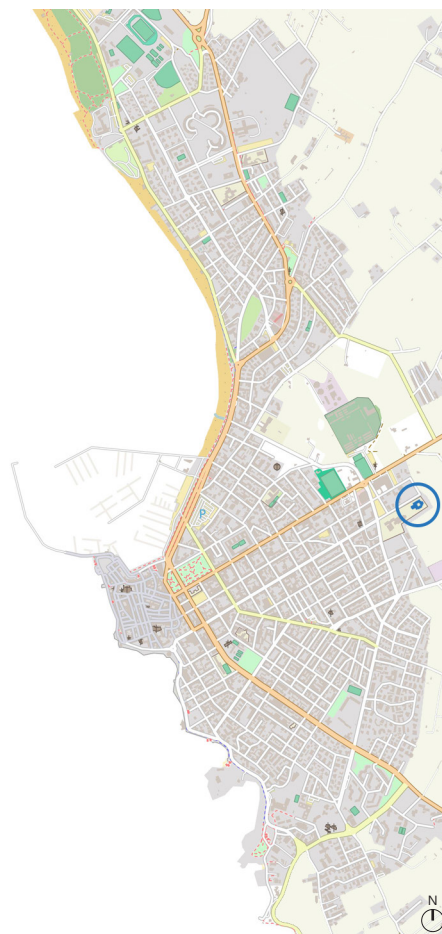



I.C. 1 "KAROL WOJTYLA"

PIANTA PIANO TERRA

- nn Criticità puntuale
- nn Criticità lineare
- nn Criticità areale

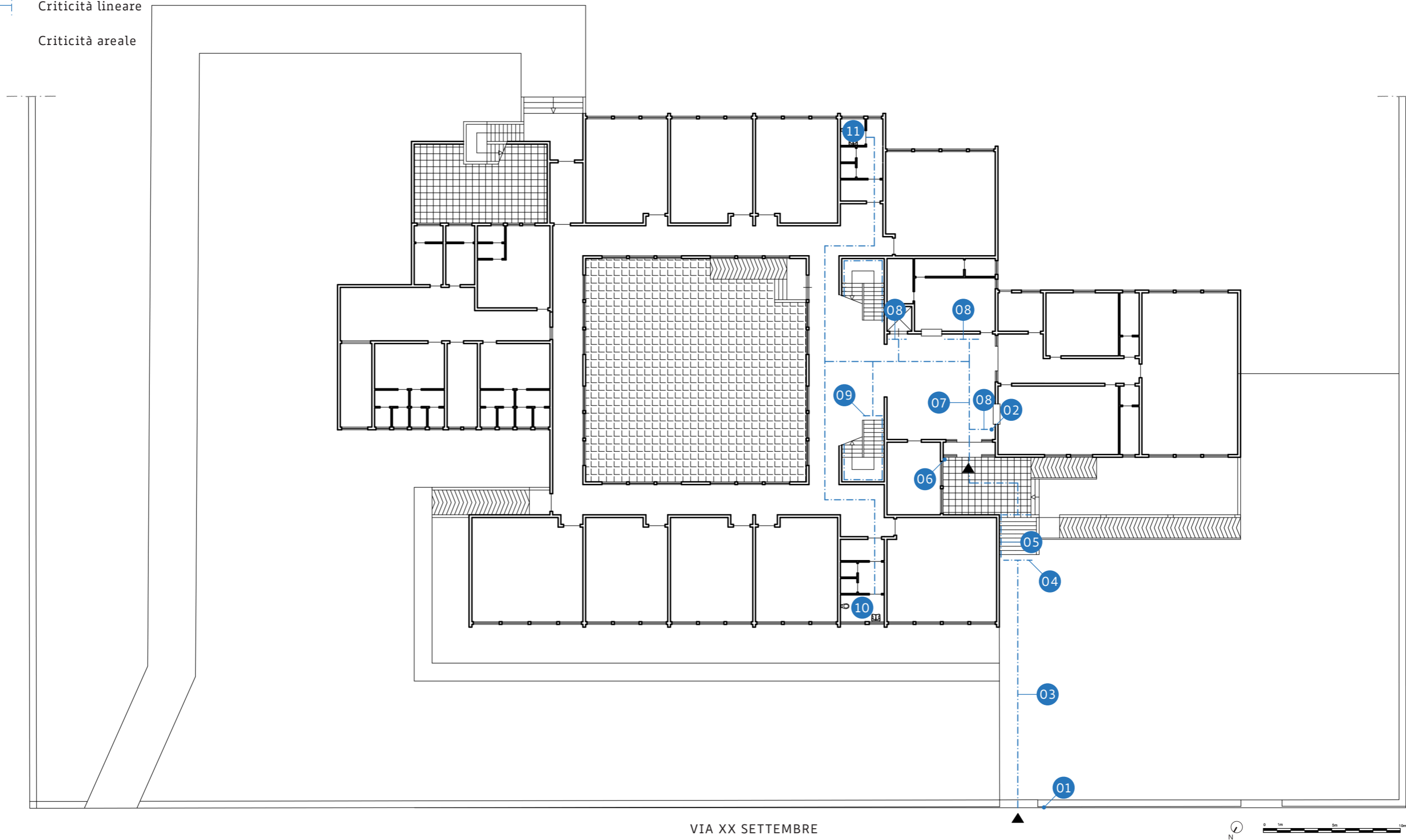



I.C. 1 "KAROL WOJTYLA"

PIANTA PIANO PRIMO

- Criticità puntuale
- Criticità lineare
- Criticità areale

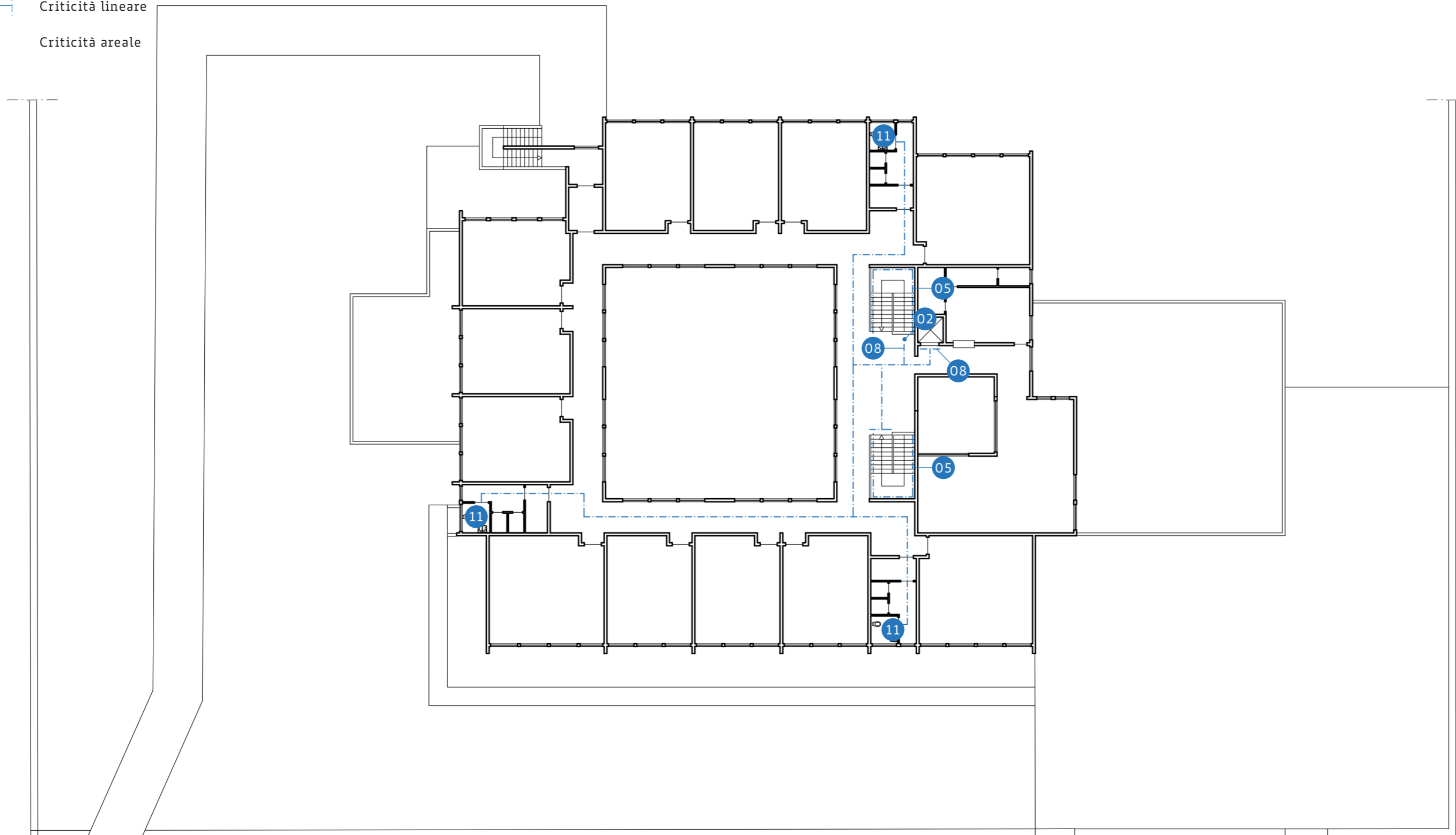

VIA XX SETTEMBRE

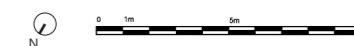



CRITICITÀ RILEVATA

01 - Citofono ribassato non presente.

SOLUZIONE PROGETTUALE

Inserimento di impianto citofonico posizionato ad altezza compresa tra 1,10-1,30 m dal piano di calpestio.



Priorità	N. criticità	Quantità
Media	1	1

Costo unitario	Costo totale stimato
493,53 €	493,53 €

CRITICITÀ RILEVATA

02 - Mappa tattile non presente.

SOLUZIONE PROGETTUALE

Inserimento di mappa tattile, installata su leggione inclinato di 30 gradi ad un'altezza minima di 0,95 m dal piano di calpestio; ove non possibile, posizionamento della mappa su parete/cancello, ad altezza compresa 1,00-1,80 m, con baricentro posto a metri 1,40 da terra.



Priorità	N. criticità	Quantità
Alta	2	2

Costo unitario	Costo totale stimato
3.238,28 €	6.476,56 €

CRITICITÀ RILEVATA

03 - Segnaletica tattilo-plantare non presente.



Priorità	N. criticità	Quantità
Alta	1	26,60 m

SOLUZIONE PROGETTUALE

Posa di moduli tattilo-plantari tipo "LVE", codice "direzione rettilinea" e/o "svolta obbligata" e/o "incrocio", in CLS o GRÈS a contrasto cromatico rispetto alla pavimentazione, disposti a raso e senza discontinuità, incluse demolizioni e ripristini.

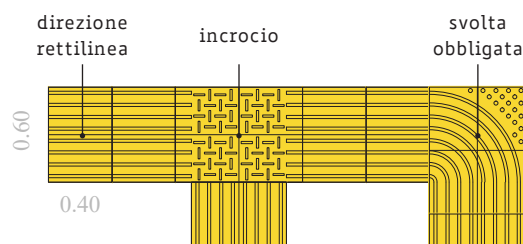

Costo unitario	Costo totale stimato
246,97 €	6.569,40 €

CRITICITÀ RILEVATA

04 - Segnaletica tattilo plantare non presente.



Priorità	N. criticità	Quantità
Alta	1	5,20 m

SOLUZIONE PROGETTUALE

Posa di moduli tattilo-plantari tipo "LVE", codice "pericolo valicabile" e "attenzione/servizio", in CLS o GRÈS a contrasto cromatico rispetto alla pavimentazione, incluse demolizioni e ripristini.

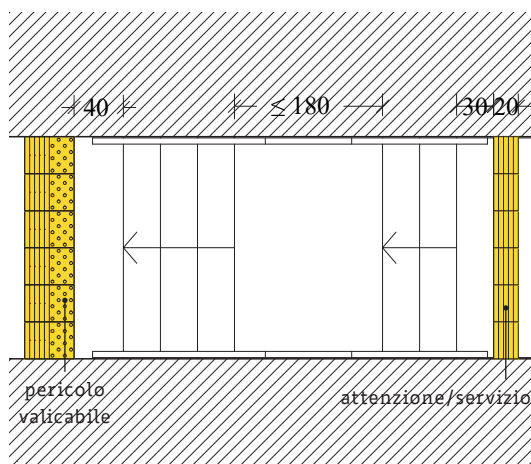

Costo unitario	Costo totale stimato
352,07 €	1.830,76 €

CRITICITÀ RILEVATA

05 - Corrimano non presente.



Priorità	N. criticità	Quantità
Alta	3	28,50 m

SOLUZIONE PROGETTUALE

Inserimento di n. 2 corrimani a muro posti a 0,75 m e a 0,90 m dal piano di calpestio. Ogni corrimano, prolungato di 0,30 m oltre il primo e l'ultimo gradino, sarà posto ad una distanza dalla parete compresa tra i 4 e i 5 cm e dovrà avere una finitura antiscivolo.

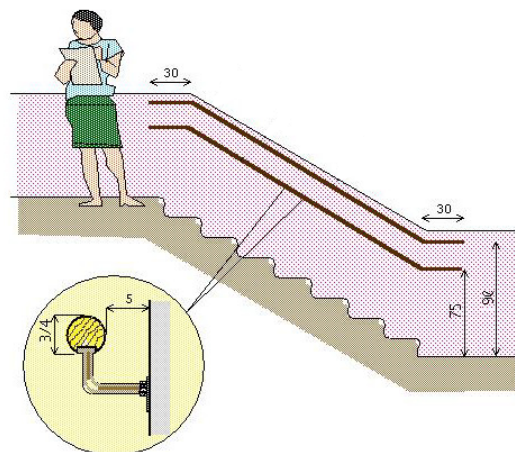

Costo unitario	Costo totale stimato
70,96 €	2.022,36 €

CRITICITÀ RILEVATA

06 - Campanello ribassato non presente.



Priorità	N. criticità	Quantità
Bassa	1	1

SOLUZIONE PROGETTUALE

Inserimento di campanello posizionato ad altezza compresa tra 1,10-1,30 m dal piano di calpestio.



Costo unitario	Costo totale stimato
82,00 €	82,00 €



CRITICITÀ RILEVATA

07 - Segnaletica tattilo-plantare non presente.



Priorità	N. criticità	Quantità
Alta	1	144,70 m

SOLUZIONE PROGETTUALE

Posa di moduli tattilo-plantari tipo "LVE", codice "direzione rettilinea" e/o "svolta obbligata" e/o "incrocio", in PVC adesivo a contrasto cromatico rispetto alla pavimentazione.

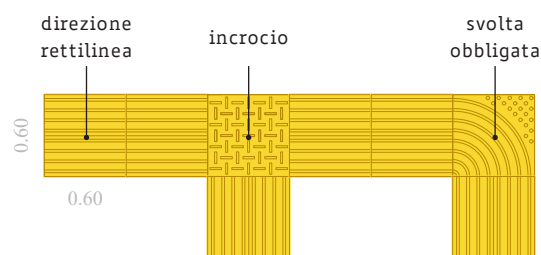

Costo unitario	Costo totale stimato
192,63 €	27.873,56 €

CRITICITÀ RILEVATA

08 - Segnaletica tattilo plantare non presente.



Priorità	N. criticità	Quantità
Alta	5	9,00 m

SOLUZIONE PROGETTUALE

Posa di moduli tattilo-plantari tipo "LVE", codice "attenzione/servizio", in PVC adesivo a contrasto cromatico rispetto alla pavimentazione.

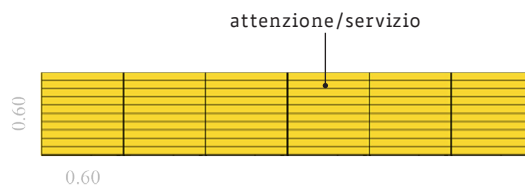

Costo unitario	Costo totale stimato
176,13 €	1.585,17 €

CRITICITÀ RILEVATA

09 - Segnaletica tattilo plantare non presente.



Priorità	N. criticità	Quantità
Alta	1	3,00 m

SOLUZIONE PROGETTUALE

Posa di moduli tattilo-plantari tipo "LVE", codice "pericolo valicabile" e "attenzione/servizio", in PVC adesivo a contrasto cromatico rispetto alla pavimentazione.

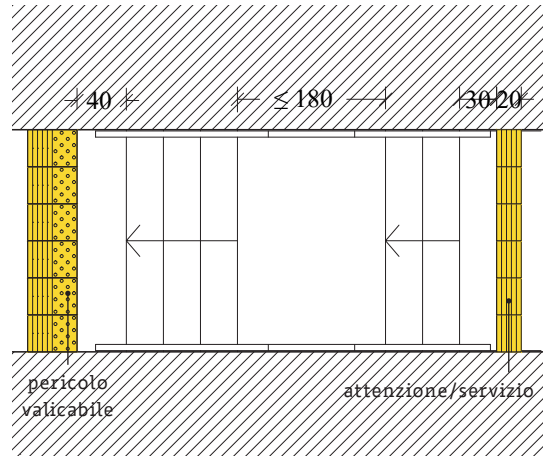

Costo unitario	Costo totale stimato
287,08 €	861,24 €

CRITICITÀ RILEVATA

10 - Bagno disabili non adeguato.



Priorità	N. criticità	Quantità
Media	1	1

SOLUZIONE PROGETTUALE

Inserimento di campanello tipo a cordone e di specchio reclinabile. Rimozione degli arredi non congrui.

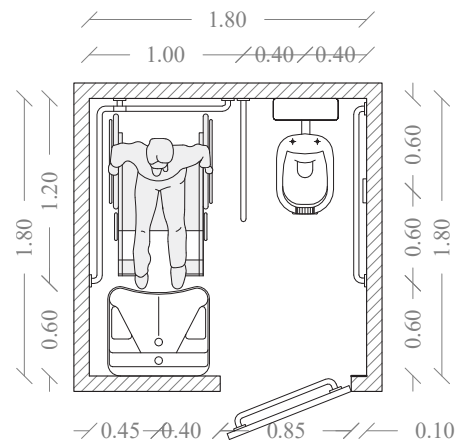

Costo unitario	Costo totale stimato
338,50 €	338,50 €



CRITICITÀ RILEVATA

10 - Bagno disabili non adeguato.

SOLUZIONE PROGETTUALE

Inserimento di kit accessori igienici per disabili, di specchio reclinabile e di campanello tipo a cordone. Rimozione degli arredi non congrui.

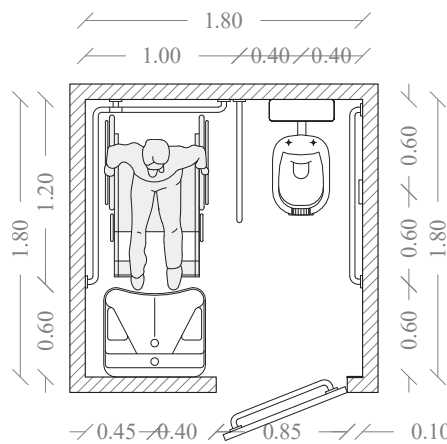
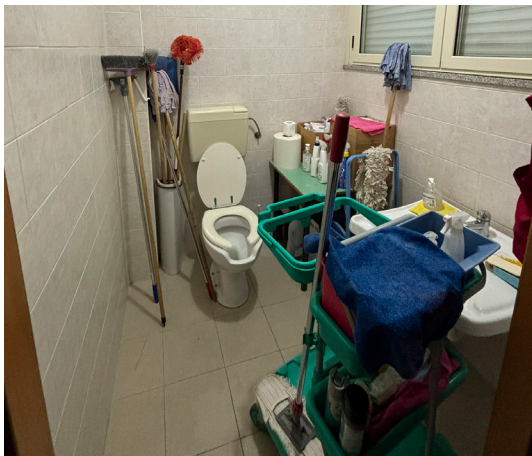

Priorità	N. criticità	Quantità
Media	4	4

Costo unitario	Costo totale stimato
1.083,00 €	4.332,00 €



Credits

La cartografia utilizzata è OpenStreetMap.

Le foto, ad eccezione di quelle in cui viene specificato l'autore, e gli schemi sono realizzati dall'RTP.

Tutti i testi sono editati con la Font ad Alta Leggibilità biancoenero® di biancoenero edizioni srl, disegnata da Umberto Mischi e disponibile gratuitamente per chi ne fa un uso non commerciale.
www.biancoeneroedizioni.com

