

COMUNE DI ALGHERO

SETTORE 4 - Pianificazione e Valorizzazione Territoriale e Ambientale
Ambiente, Urbanistica, Tutela del Paesaggio, Edilizia Privata, Demanio e Patrimonio
SERVIZIO URBANISTICA



PIANO PER L'ELIMINAZIONE DELLE BARRIERE ARCHITETTONICHE

05.11 FASCICOLO VIA VITTORIO EMANUELE II

Progettisti incaricati

ARCH. MARIA COSTANZA CARTAMANTIGLIA

Architetti Associati Piazze_Cartamantiglia
capogruppo mandataria

ARCH. GIOVANNANGELA FLORIS

mandante

PAESAGGISTA GABRIELLA CAPUCCI

mandante

Responsabile Unico del Procedimento

ING. ELISABETTA SPIGA



Ambito urbano	VIA VITTORIO EMANUELE II
Codice	V11
Percorso rilevato	intera via (lati alterni)
Data rilievo	23/08/2024
Totale criticità riscontrate	277
Costo eliminazione criticità	256.799,54 €
Priorità d'ambito	17/18

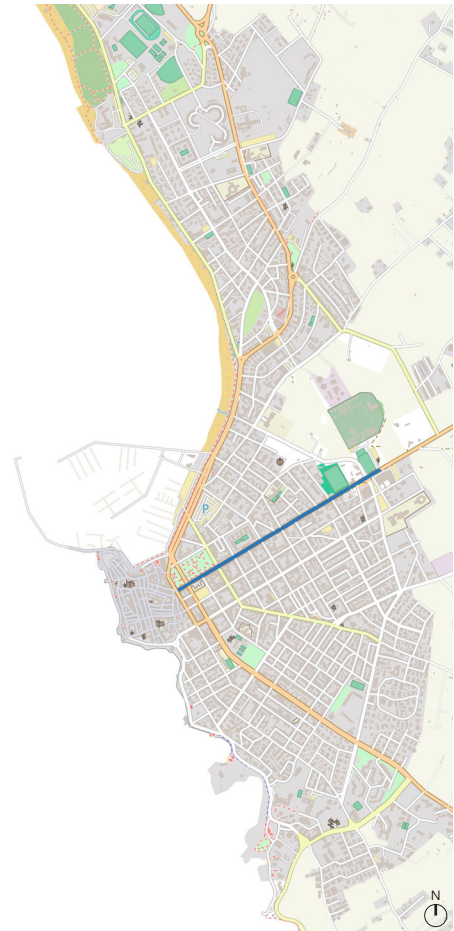

Attrattori



Disabilità interessate

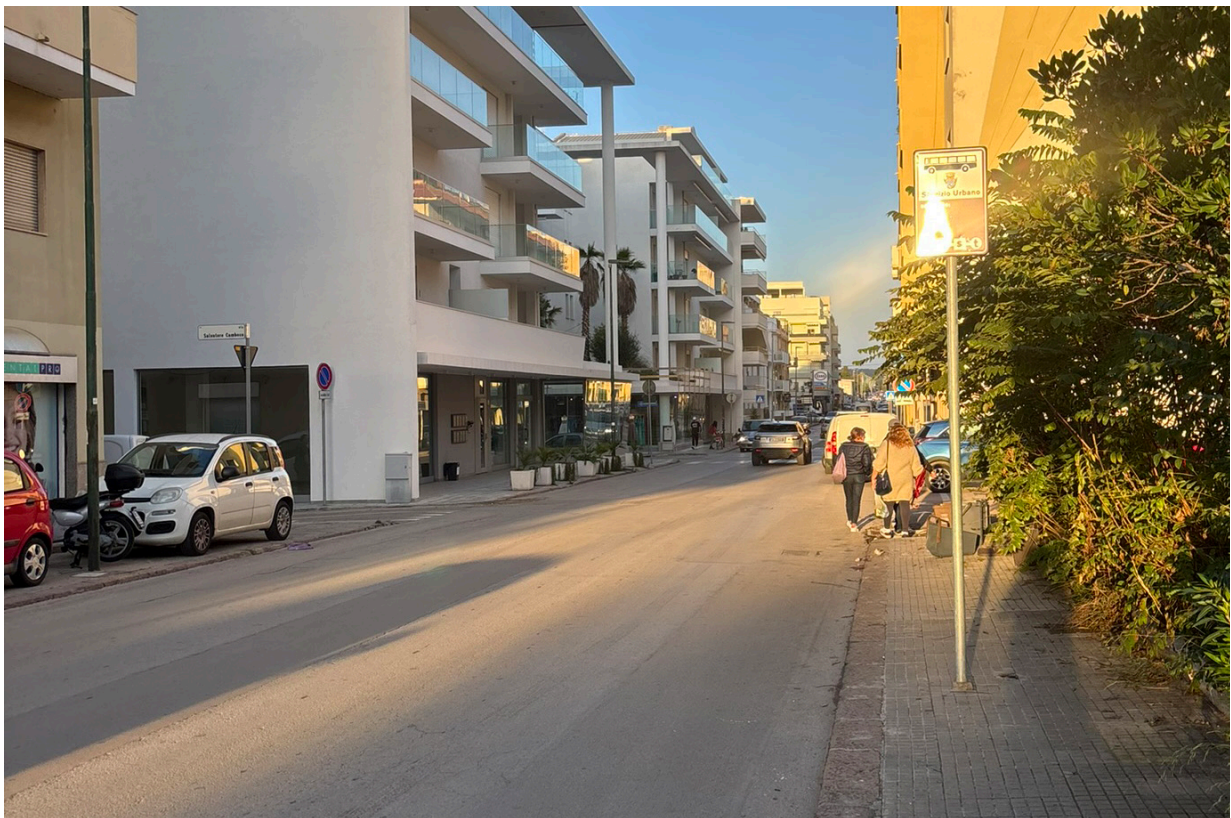



CRITICITÀ RILEVATA

01.01 - Marciapiede o percorso non presente.



Priorità	N. criticità	Quantità
Alta	1	25,00 mq

SOLUZIONE PROGETTUALE

Realizzazione di marciapiede/percorso, in materiale in linea con il contesto e cordolo a contrasto cromatico, da raccordare a raso e senza discontinuità, incluse demolizioni e ripristini. Larghezza min 150 cm, pendenza trasversale max 1%, dislivello da sede stradale max 15 cm.

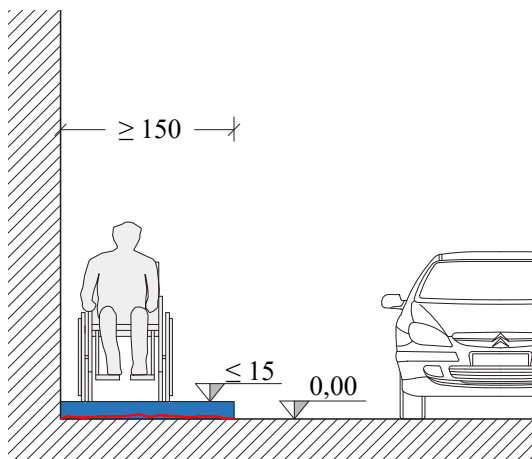

Costo unitario	Costo totale stimato
184,07 €	4.601,75 €

CRITICITÀ RILEVATA

01.09 - Marciapiede o percorso interrotto o con pendenze per passo carraio.



Priorità	N. criticità	Quantità
Alta	3	16,50 mq

SOLUZIONE PROGETTUALE

Demolizione del tratto interrotto o con pendenze per passo carraio, realizzazione di marciapiedi in continuità e, lato carreggiata, di rampa carrabile, in cls, con larghezza max 30 cm. Inclusive demolizioni e ripristini.

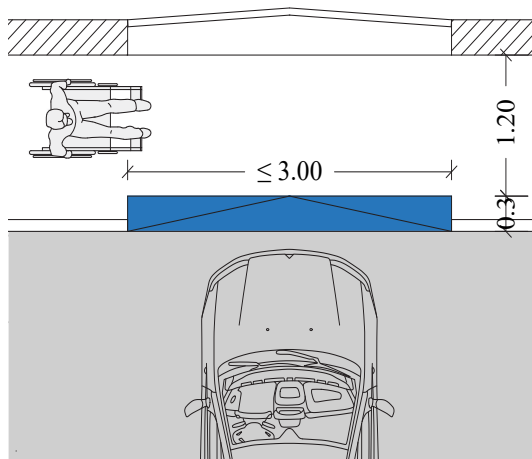

Costo unitario	Costo totale stimato
396,38 €	6.540,27 €

CRITICITÀ RILEVATA

01.11 - Pavimentazione sconnessa.



Priorità	N. criticità	Quantità
Media	23	89,72 mq

SOLUZIONE PROGETTUALE

A - Demolizione e ricostruzione puntuale della pavimentazione e, ove necessario, del sottofondo, al fine di ripristinare la planarità e la continuità del piano di calpestio, da raccordare a raso alle pavimentazioni adiacenti. Inclusive demolizioni e ripristini.

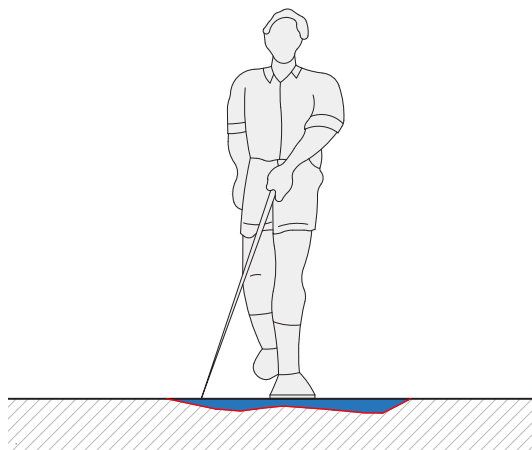

Costo unitario	Costo totale stimato
116,66 €	10.466,74 €

CRITICITÀ RILEVATA

01.12 - Pavimentazione sdruciolevole.



Priorità	N. criticità	Quantità
Media	3	3

SOLUZIONE PROGETTUALE

A - Presegnalazione dell'ostacolo che non può essere rimosso mediante installazione di n. 2 fioriere di protezione, con altezza compresa tra 70 e 100 cm e colore a contrasto con il contesto.

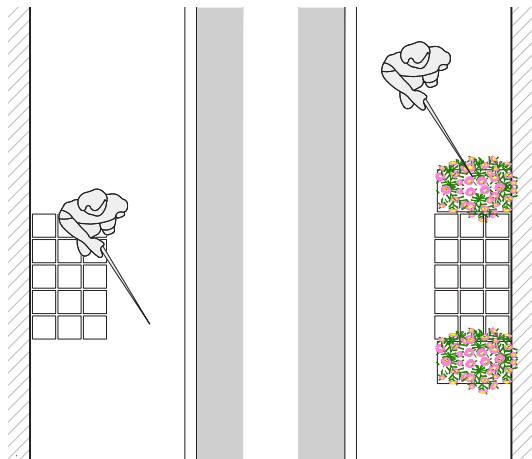

Costo unitario	Costo totale stimato
312,53 €	937,59 €

01.12 - Pavimentazione sdruciolevole.

B - Posa di nastro antiscivolo con larghezza 5 cm e colore in contrasto rispetto alla pedata. Efficace su calcestruzzo (con vernice e primer), piastrelle resilienti, superfici in metallo e porose (con primer). Compreso il primer.



Priorità	N. criticità	Quantità
Media	15	15

Costo unitario	Costo totale stimato
22,10 €	331,50 €

CRITICITÀ RILEVATA

01.13 - Chiusino, caditoia o griglia non a raso rispetto alla pavimentazione.

SOLUZIONE PROGETTUALE

Modifica del pozzetto o di altro manufatto di supporto al fine di riposizionare il chiusino, la caditoia o la griglia a raso rispetto alla quota della pavimentazione esistente, incluso il rifacimento della superficie circostante per il raccordo senza discontinuità alle pavimentazioni adiacenti.

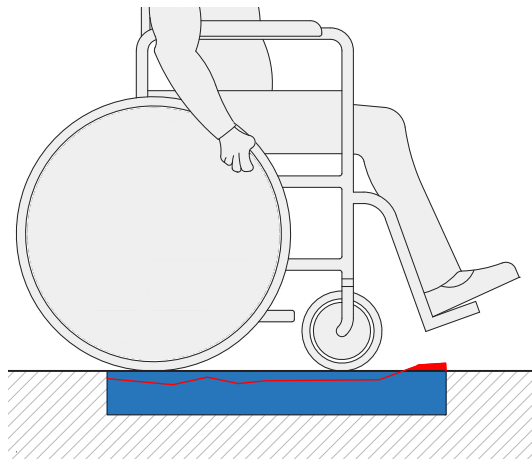

Priorità	N. criticità	Quantità
Media	5	7,20 mq

Costo unitario	Costo totale stimato
229,50 €	1.652,40 €

CRITICITÀ RILEVATA

01.14 - Caditoia o griglia con fori >2 cm o longitudinali.



Priorità	N. criticità	Quantità
Media	2	2

SOLUZIONE PROGETTUALE

Sostituzione della caditoia con altra avente superficie piana, fori posti trasversalmente al senso di marcia e non attraversabili da una sfera con diametro 2 cm.

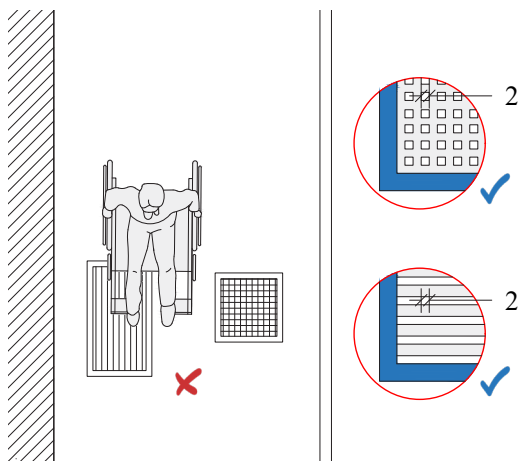

Costo unitario	Costo totale stimato
340,18 €	680,36 €

CRITICITÀ RILEVATA

01.17 - Marciapiede o percorso con raccordo non coerente.



Priorità	N. criticità	Quantità
Alta	1	1

SOLUZIONE PROGETTUALE

C - Demolizione dello scivolo di raccordo e rifacimento del marciapiede, in materiale analogo all'esistente, per ripristinare la continuità del percorso, da collegare a raso e senza discontinuità alle pavimentazioni adiacenti, con cordolo laterale, incluse demolizioni e ripristini. P. trasversale max 1%.

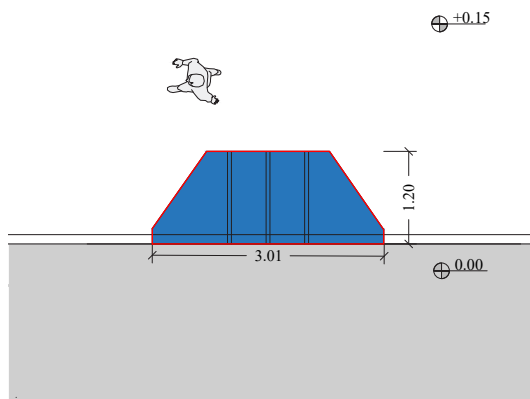

Costo unitario	Costo totale stimato
539,52 €	539,52 €

01.17 - Marciapiede o percorso con raccordo non coerente.

D - Ripristino del raccordo.

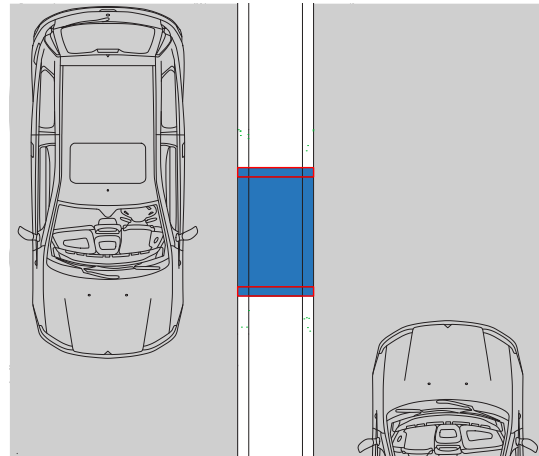
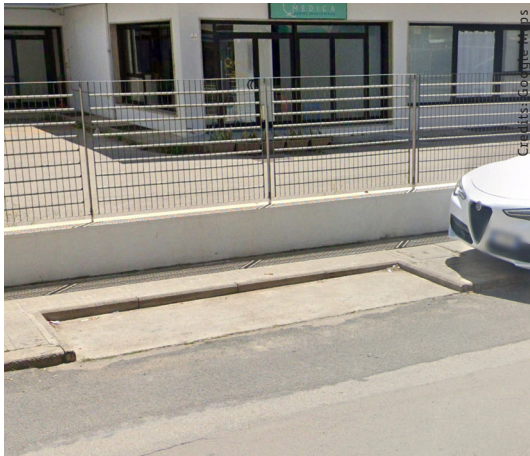

Priorità	N. criticità	Quantità
Alta	1	2,50 mq

Costo unitario	Costo totale stimato
184,07 €	460,18 €

CRITICITÀ RILEVATA

SOLUZIONE PROGETTUALE

02.01 - Attraversamento pedonale non presente o non adeguato.

D - Realizzazione di attraversamento pedonale rialzato, con larghezza che consenta il completo stazionamento del mezzo, raccordato senza discontinuità alle pavimentazioni adiacenti, con segnaletica verticale e orizzontale conforme al C.d.S. e segnaletica tattilo-plantare conforme all'Abaco. Include demolizioni e ripristini.

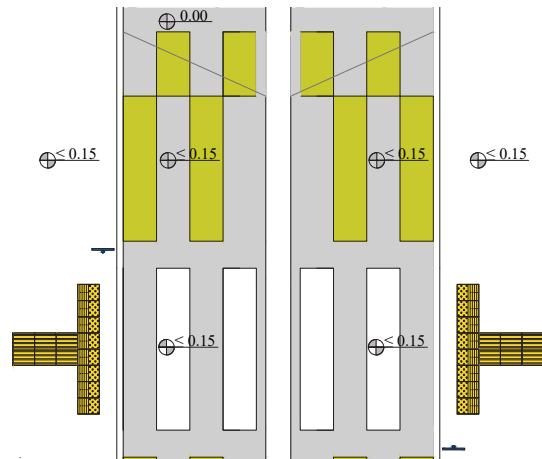

Priorità	N. criticità	Quantità
Alta	2	2

Costo unitario	Costo totale stimato
14.492,44 €	28.984,88 €



02.01 - Attraversamento pedonale non presente o non adeguato.



Priorità	N. criticità	Quantità
Alta	5	5

E - Realizzazione di attraversamento pedonale a raso, con rampe di raccordo in continuità col marciapiede, prive di p. trasversale e p. longitudinale <5% (max 8%), dotato di segnaletica orizzontale e verticale conforme al C.d.S. e segnaletica tattilo-plantare come da prescrizioni d'Abaco. Inclusive demolizioni e ripristini.

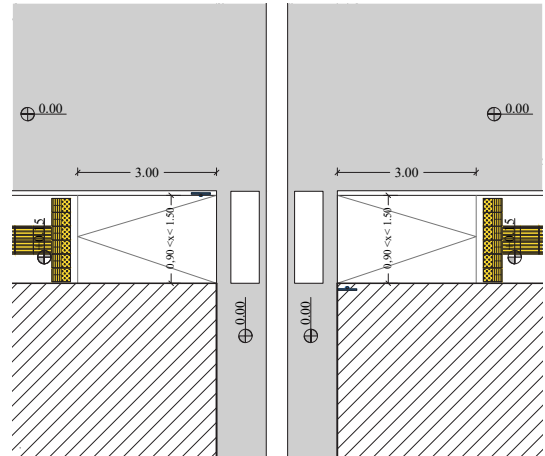

Costo unitario	Costo totale stimato
4.225,74 €	21.128,70 €

CRITICITÀ RILEVATA

02.04 - Raccordo marciapiede-carreggiata non adeguato.

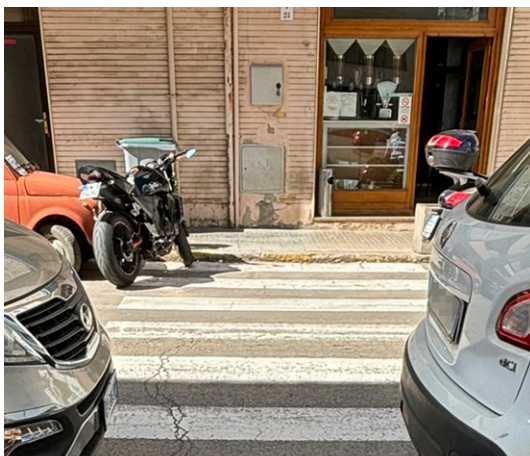

Priorità	N. criticità	Quantità
Alta	15	15

SOLUZIONE PROGETTUALE

B - Demolizione di parte del marciapiede, realizzazione di area in piano antistante l'attraversamento e di rampe laterali di raccordo al marciapiede/percorso, prive di pendenza trasversale e con pendenza longitudinale <5% (max 8%). Segnaletica tattilo-plantare come da norme d'Abaco. Inclusive demolizioni e ripristini.

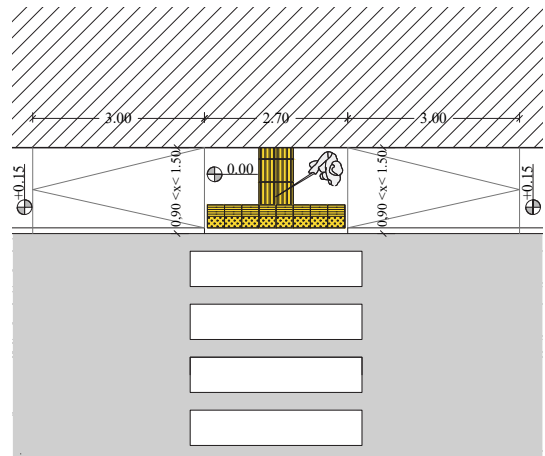

Costo unitario	Costo totale stimato
3.169,15 €	47.537,25 €



02.04 - Raccordo marciapiede-carreggiata non adeguato.



Priorità	N. criticità	Quantità
Alta	5	5

C - Demolizione di parte del marciapiede e realizzazione di raccordo con la carreggiata mediante scivolo, incluse demolizioni e ripristini.

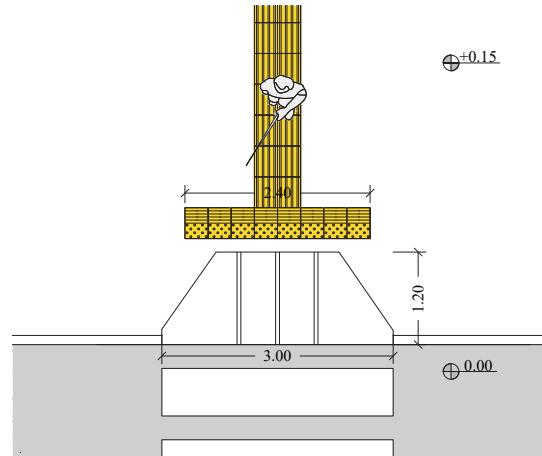

Costo unitario	Costo totale stimato
1.850,68 €	9.253,40 €

02.04 - Raccordo marciapiede-carreggiata non adeguato.



Priorità	N. criticità	Quantità
Alta	4	4

D - Realizzazione di raccordo tra le pavimentazioni, mediante rifacimento della fascia di contatto, per collegarle a raso e senza discontinuità, incluse demolizioni e ripristini. Lunghezza come intera fascia di contatto, larghezza secondo le caratteristiche del contesto, privo di pendenza trasversale.

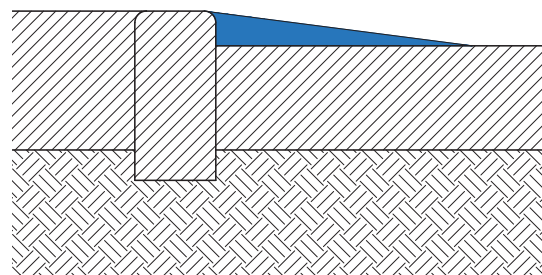

Costo unitario	Costo totale stimato
156,24 €	624,96 €

02.04 - Raccordo marciapiede-carreggiata non adeguato.



Priorità	N. criticità	Quantità
Alta	2	2

E - Demolizione di parte del marciapiede, realizzazione di rampa in continuità col marciapiede/percorso, priva di pendenza trasversale e con pendenza longitudinale <5% (max 8%). Segnaletica tattilo-plantare come da prescrizioni d'Abaco. Inclusive demolizioni e ripristini.

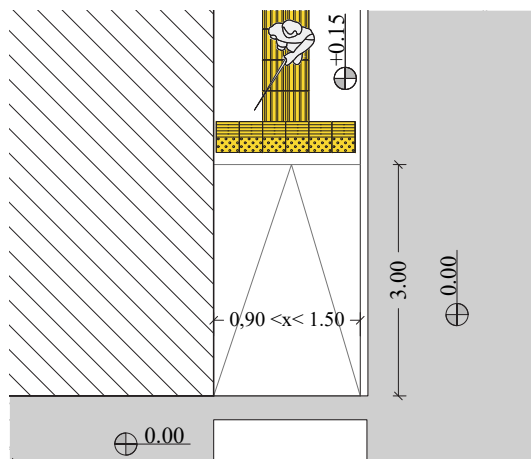

Costo unitario	Costo totale stimato
1.511,84 €	3.023,68 €

CRITICITÀ RILEVATA

02.09 - Impianto semaforico privo di dispositivo di segnalazione acustica e prenotazione.



Priorità	N. criticità	Quantità
Alta	12	12

SOLUZIONE PROGETTUALE

Installazione sul semaforo esistente di dispositivo acustico, con configuratore per funzionamento automatico e a richiesta, e relativo dispositivo di prenotazione, collocato in posizione agevole e dotato di segnalazioni luminose ed acustiche di conferma chiamata. Conforme a CEI 214-7 e 214-7-V1 e L. 447/95 e smi.



Costo unitario	Costo totale stimato
950,00 €	11.400,00 €



CRITICITÀ RILEVATA

03.01 - Segnaletica orizzontale non presente o non visibile.



Priorità	N. criticità	Quantità
Bassa	34	34

SOLUZIONE PROGETTUALE

A - Realizzazione o rifacimento di segnaletica orizzontale (strisce, scritte, simboli, zebraature) nel rispetto delle prescrizioni del Codice della Strada e del suo Regolamento.

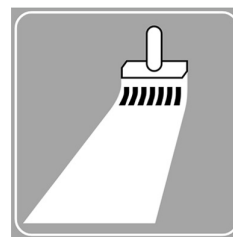

Costo unitario	Costo totale stimato
443,68 €	15.085,12 €

CRITICITÀ RILEVATA

03.02 - Segnaletica verticale non presente.



Priorità	N. criticità	Quantità
Bassa	48	48

SOLUZIONE PROGETTUALE

Posa di segnaletica verticale in area esterna al marciapiede/percorso, nel rispetto delle prescrizioni del Codice della Strada e del suo Regolamento, incluse demolizioni e ripristini. Margine inferiore del segnale ad altezza min 210 cm.



Costo unitario	Costo totale stimato
275,73 €	13.235,04 €

CRITICITÀ RILEVATA

03.03 - Segnaletica tattilo-plantare non presente, non conforme o non coerente.



Priorità	N. criticità	Quantità
Alta	1	8,10 m

SOLUZIONE PROGETTUALE

A - Posa di moduli tattilo-plantari tipo "LVE", codice "direzione rettilinea", in CLS o GRÈS a contrasto cromatico rispetto alla pavimentazione, disposti a raso e senza discontinuità, incluse demolizioni e ripristini.

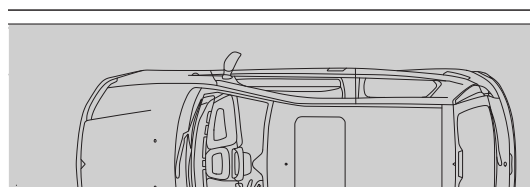
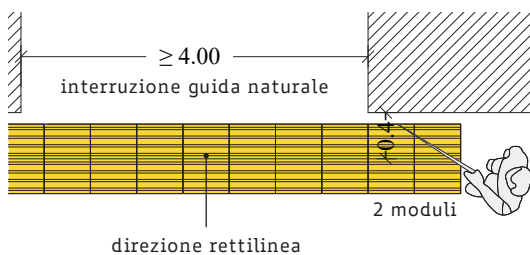

Costo unitario	Costo totale stimato
246,97 €	2.000,46 €

03.03 - Segnaletica tattilo-plantare non presente, non conforme o non coerente.



Priorità	N. criticità	Quantità
Alta	8	19,00 m

B - Posa di moduli tattilo-plantari tipo "LVE", codice "attenzione/servizio", in CLS o GRÈS a contrasto cromatico rispetto alla pavimentazione, disposti a raso e senza discontinuità, incluse demolizioni e ripristini.

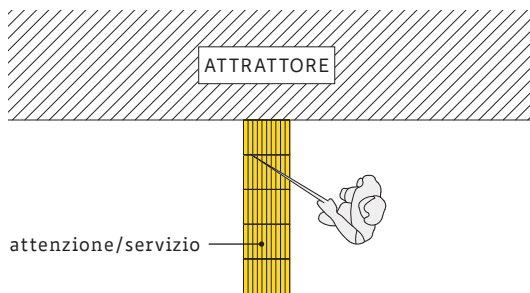

Costo unitario	Costo totale stimato
216,72 €	4.117,68 €



03.03 - Segnaletica tattilo-plantare non presente, non conforme o non coerente.



Priorità	N. criticità	Quantità
Alta	50	50

D - Posa di moduli tattilo-plantari tipo "LVE", codice "direzione rettilinea" e "pericolo valicabile", in CLS o GRÈS a contrasto cromatico rispetto alla pavimentazione, disposti a raso e senza discontinuità, incluse demolizioni e ripristini.

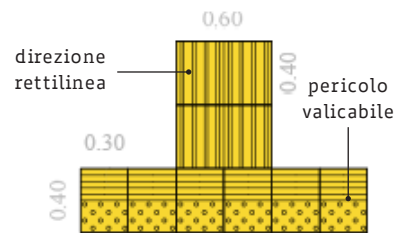

Costo unitario	Costo totale stimato
240,34 €	12.017,00 €

03.03 - Segnaletica tattilo-plantare non presente, non conforme o non coerente.



Priorità	N. criticità	Quantità
Alta	8	8

E - Inserimento di mappa tattile, installata su leggione inclinato di 30 gradi ad un'altezza minima di 0,95 m dal piano di calpestio; ove non possibile, posizionamento della mappa su parete/cancello, ad altezza compresa 1,00-1,80 m, con baricentro posto a metri 1,40 da terra.



Costo unitario	Costo totale stimato
3.238,28 €	25.906,24 €

03.03 - Segnaletica tattilo-plantare non presente, non conforme o non coerente.



Priorità	N. criticità	Quantità
Alta	1	10,00 m

F - Posa di moduli tattilo-plantari tipo "LVE", codice "direzione rettilinea" e/o "svolta obbligata" e/o "incrocio", in CLS o GRÈS a contrasto cromatico rispetto alla pavimentazione, disposti a raso e senza discontinuità, incluse demolizioni e ripristini.

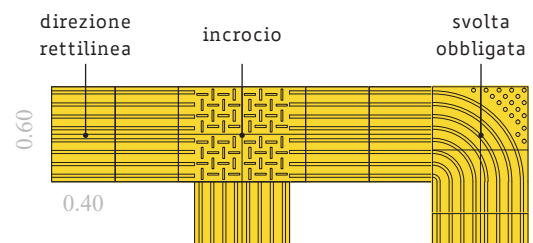

Costo unitario	Costo totale stimato
246,97 €	2.469,70 €

CRITICITÀ RILEVATA

04.01 - Ostacolo generico ancorato.



Priorità	N. criticità	Quantità
Alta	2	2

SOLUZIONE PROGETTUALE

C - Rimozione del palo di illuminazione e suo riposizionamento in area esterna al marciapiede/percorso/attraversamento (larghezza libera per il passaggio min 0,90 m). Inclusa eliminazione e rifacimento del plinto interrato ed adeguamenti alla rete.

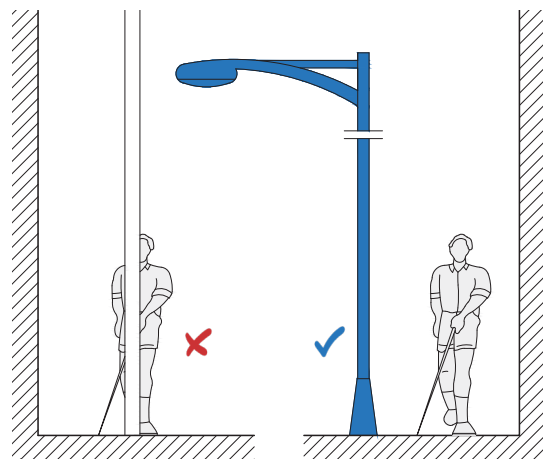

Costo unitario	Costo totale stimato
3.969,89 €	7.939,78 €

04.01 - Ostacolo generico ancorato.

D - Rimozione di dissuasore ancorato.



Priorità	N. criticità	Quantità
Alta	6	6

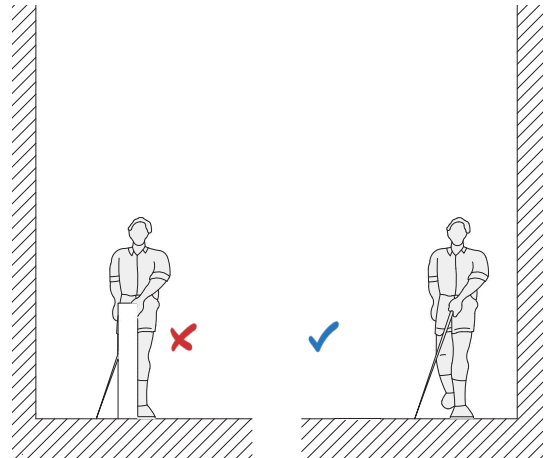

Costo unitario	Costo totale stimato
77,44 €	464,64 €

CRITICITÀ RILEVATA

SOLUZIONE PROGETTUALE

04.02 - Ostacolo generico non ancorato.

B - Rimozione di fioriera non ancorata e suo riposizionamento in area esterna al marciapiede/percorso/attraversamento.



Priorità	N. criticità	Quantità
Alta	1	1

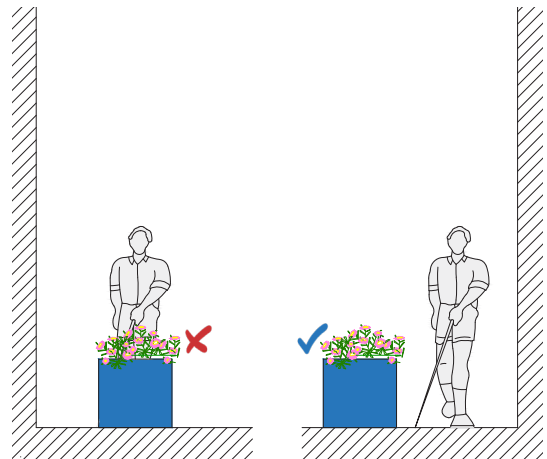

Costo unitario	Costo totale stimato
353,00 €	353,00 €

04.02 - Ostacolo generico non ancorato.

C - Attivazione procedura di comunicazione al proprietario dell'attività per sollecitare il corretto utilizzo dello spazio pubblico e lo spostamento dei cassonetti in posizione tale da non costituire ostacolo lungo il marciapiede/percorso. Larghezza libera min 90 cm.



Priorità	N. criticità	Quantità
Alta	2	2

Costo unitario	Costo totale stimato
-- €	-- €

CRITICITÀ RILEVATA

04.05 - Ostacolo costituito da scalini di accesso a residenze o attività commerciali.

SOLUZIONE PROGETTUALE

Posa di n. 2 fioriere a sezione rettangolare, con altezza compresa tra 70 e 100 cm e colore a contrasto con il contesto, al fine di presegnalare l'ostacolo che non può essere rimosso. Larghezza libera del marciapiede/percorso min 90 cm. Specie consigliata: *Lantana camara* L.

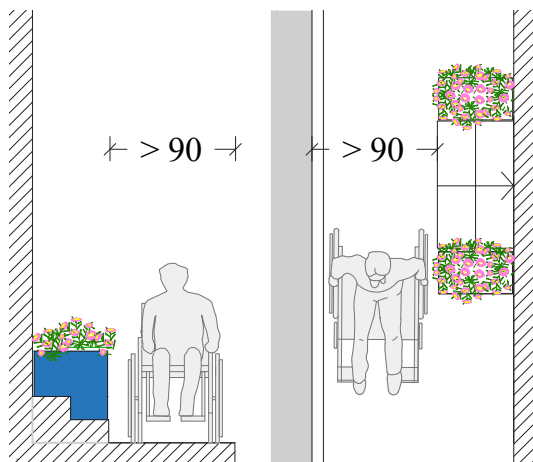

Priorità	N. criticità	Quantità
Alta	2	2

Costo unitario	Costo totale stimato
312,53 €	625,06 €

CRITICITÀ RILEVATA

04.06 - Ostacolo costituito da occupazione da parte di veicoli.



Priorità	N. criticità	Quantità
Media	1	20

SOLUZIONE PROGETTUALE

B - Posa di dissuasore pedonale in tubolare d'acciaio, altezza 1000 mm, realizzato in acciaio verniciato, fissato con piastra base alla pavimentazione mediante tasselli.

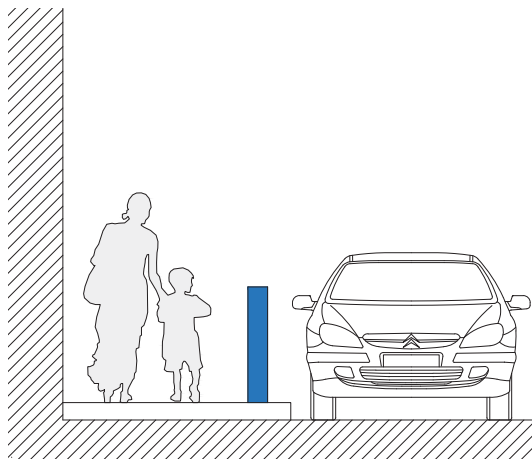

Costo unitario	Costo totale stimato
196,00 €	3.920,00 €

CRITICITÀ RILEVATA

04.07 - Ostacolo costituito da vegetazione.



Priorità	N. criticità	Quantità
Alta	1	25,00 mq

SOLUZIONE PROGETTUALE

A - Potatura delle fronde che valicano il bordo delle aiuole o l'area di pertinenza degli edifici, invadendo il marciapiede o il percorso e riducendone la larghezza.

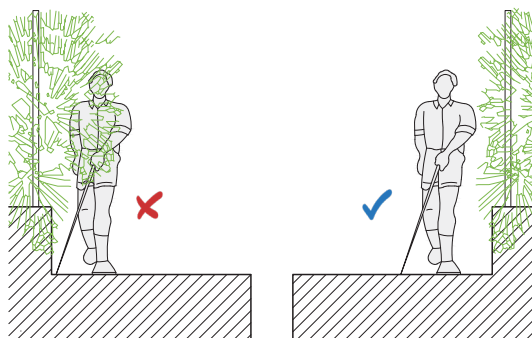

Costo unitario	Costo totale stimato
4,77 €	119,25 €

CRITICITÀ RILEVATA

05.01 - Fermata con banchina non presente o non adeguata.

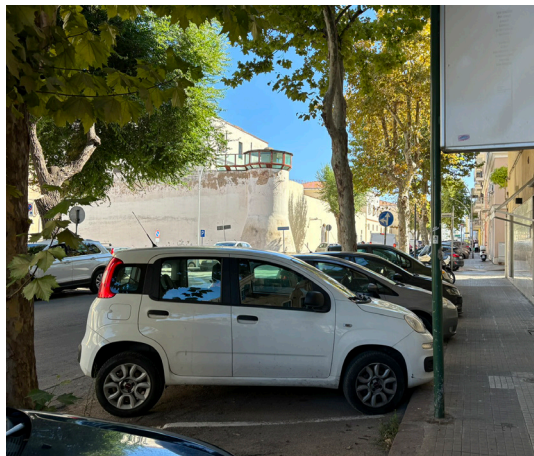

Priorità	N. criticità	Quantità
Alta	1	1

SOLUZIONE PROGETTUALE

B - Demolizione del marciapiede/percorso e costruzione della banchina per ottenere un'area in piano, dotata di pensilina, palina e segnaletica tattilo-plantare secondo indicazioni presenti in Abaco. Includere demolizioni e ripristini.

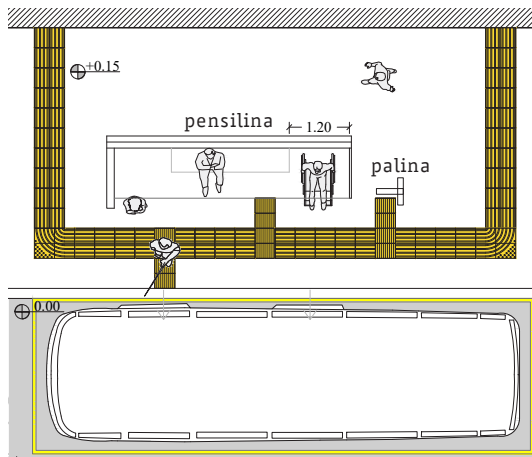

Costo unitario	Costo totale stimato
8.941,96 €	8.941,96 €

05.01 - Fermata con banchina non presente o non adeguata.



Priorità	N. criticità	Quantità
Alta	4	4

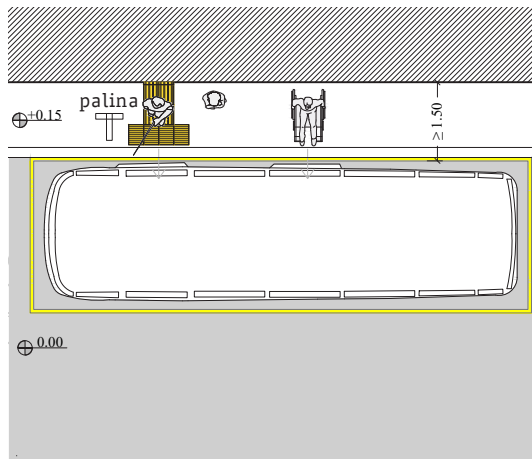

Costo unitario	Costo totale stimato
462,64 €	1.850,56 €



06.01 - Parcheggio disabili non presente.



Priorità	N. criticità	Quantità
Alta	3	3

C - Realizzazione di parcheggio in linea, dimensioni min 2,00x6,00 m, avente adiacente area in piano per la salita e la discesa dal veicolo e rampe di raccordo al marciapiede/percorso pedonale (come da prescrizioni d'Abaco). Segnaletica verticale ed orizzontale come da norme del C.d.S. Inclusive demolizioni e ripristini.

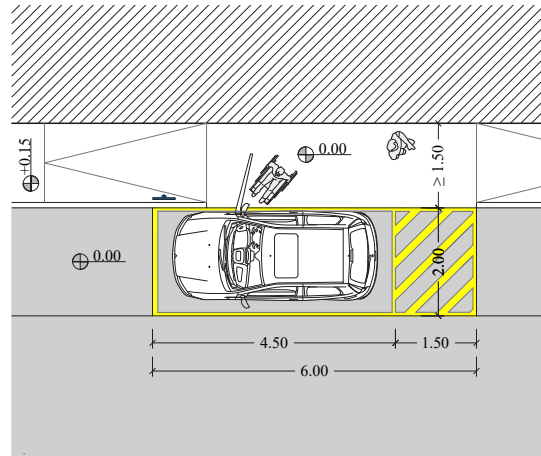

Costo unitario	Costo totale stimato
2.545,11 €	7.635,33 €

CRITICITÀ RILEVATA

06.03 - Parcheggio disabili con dimensioni non conformi.



Priorità	N. criticità	Quantità
Bassa	1	1

SOLUZIONE PROGETTUALE

C - Modifica alla segnaletica orizzontale al fine di delimitare uno stallone inclinato con dimensioni min 3,20x5,00 m, inclusa cancellazione della segnaletica orizzontale esistente.

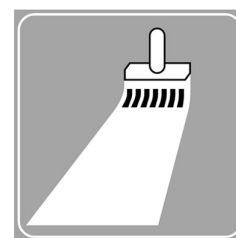

Costo unitario	Costo totale stimato
409,11 €	409,11 €

CRITICITÀ RILEVATA

06.04 - Parcheggio disabili privo di collegamento pedonale o con collegamento pedonale non adeguato.



Priorità	N. criticità	Quantità
Alta	2	2

06.04 - Parcheggio disabili privo di collegamento pedonale o con collegamento pedonale non adeguato.



Priorità	N. criticità	Quantità
Alta	2	2

SOLUZIONE PROGETTUALE

A - Realizzazione di rampa con pendenza longitudinale 8+10% e priva di pendenza trasversale, per raccordare a raso e senza discontinuità parcheggio e marciapiede, incluse demolizioni e ripristini.

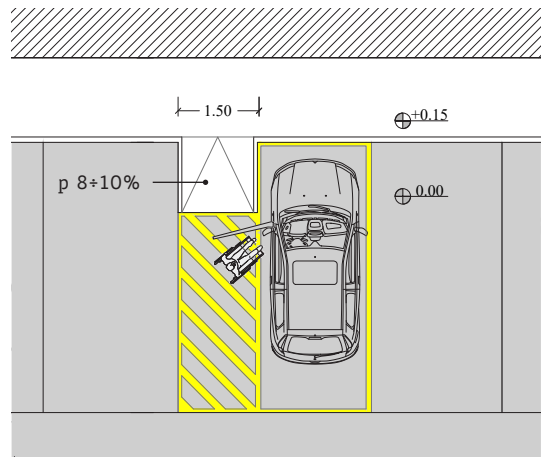

Costo unitario	Costo totale stimato
386,61 €	386,61 €

C - Realizzazione di rampa con pendenza longitudinale 8+10% e priva di pendenza trasversale, per raccordare a raso e senza discontinuità parcheggio e marciapiede, incluse demolizioni e ripristini.

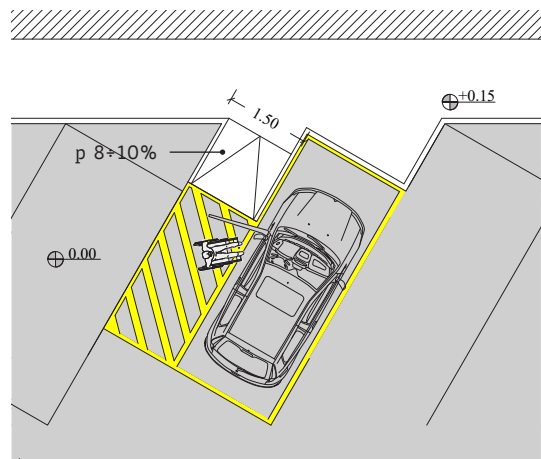

Costo unitario	Costo totale stimato
386,61 €	773,22 €



Ambito edilizio	I.C. 1 "SACRO CUORE"
Codice	A08
Data rilievo	18/07/2024
Totale criticità riscontrate	19
Costo eliminazione criticità	71.932,06 €
Priorità d'ambito	10/11

Disabilità interessate

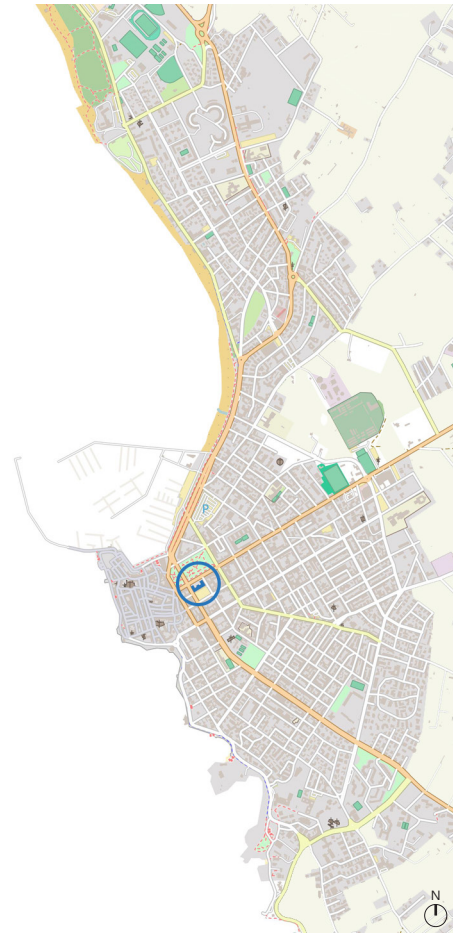



I.C. 1 "SACRO CUORE"

PIANTA PIANO TERRA

- Criticità puntuale
- Criticità lineare
- Criticità areale

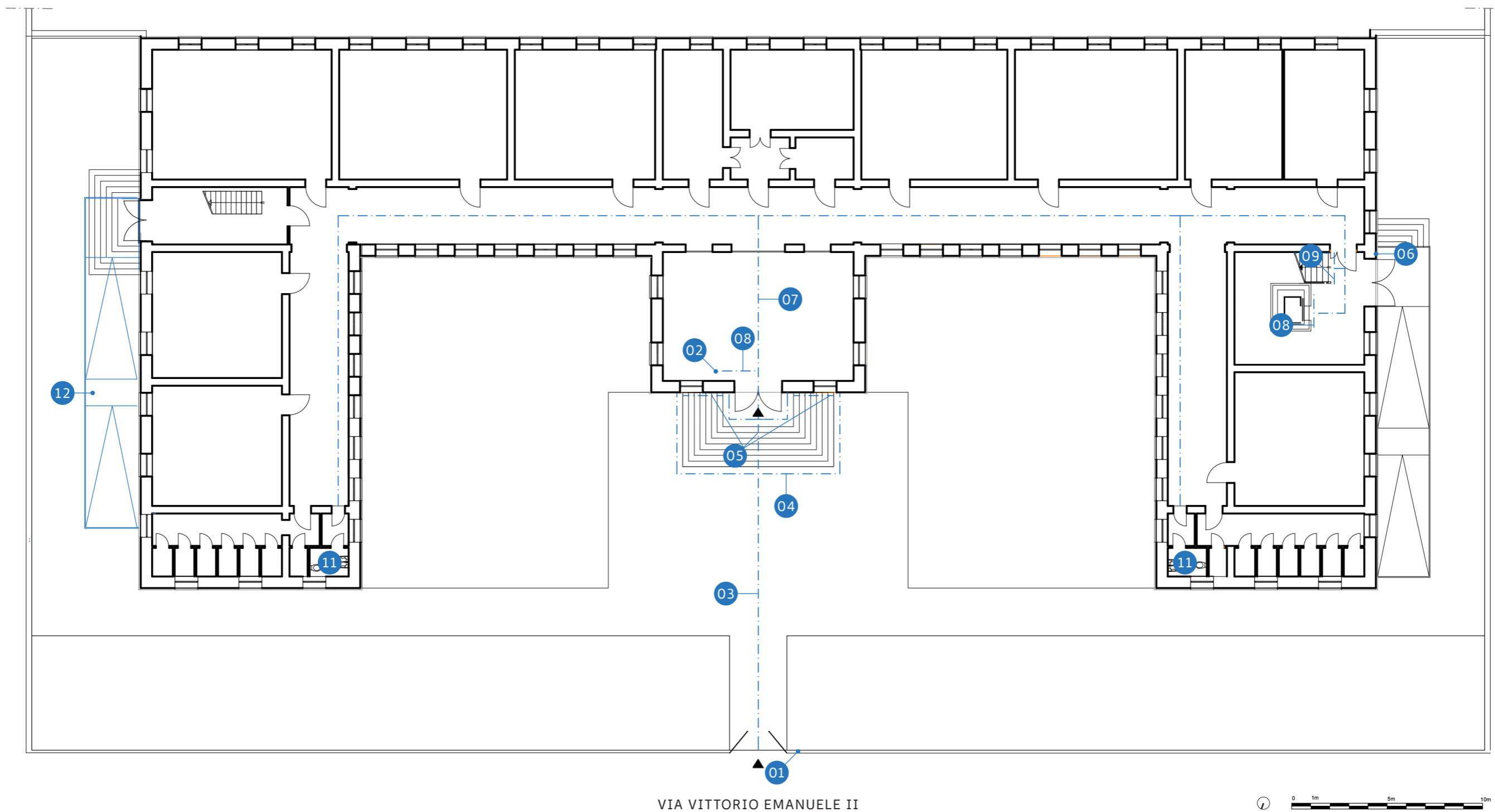



I.C. 1 "SACRO CUORE"

PIANTA PIANO PRIMO

- Criticità puntuale
- Criticità lineare
- Criticità areale

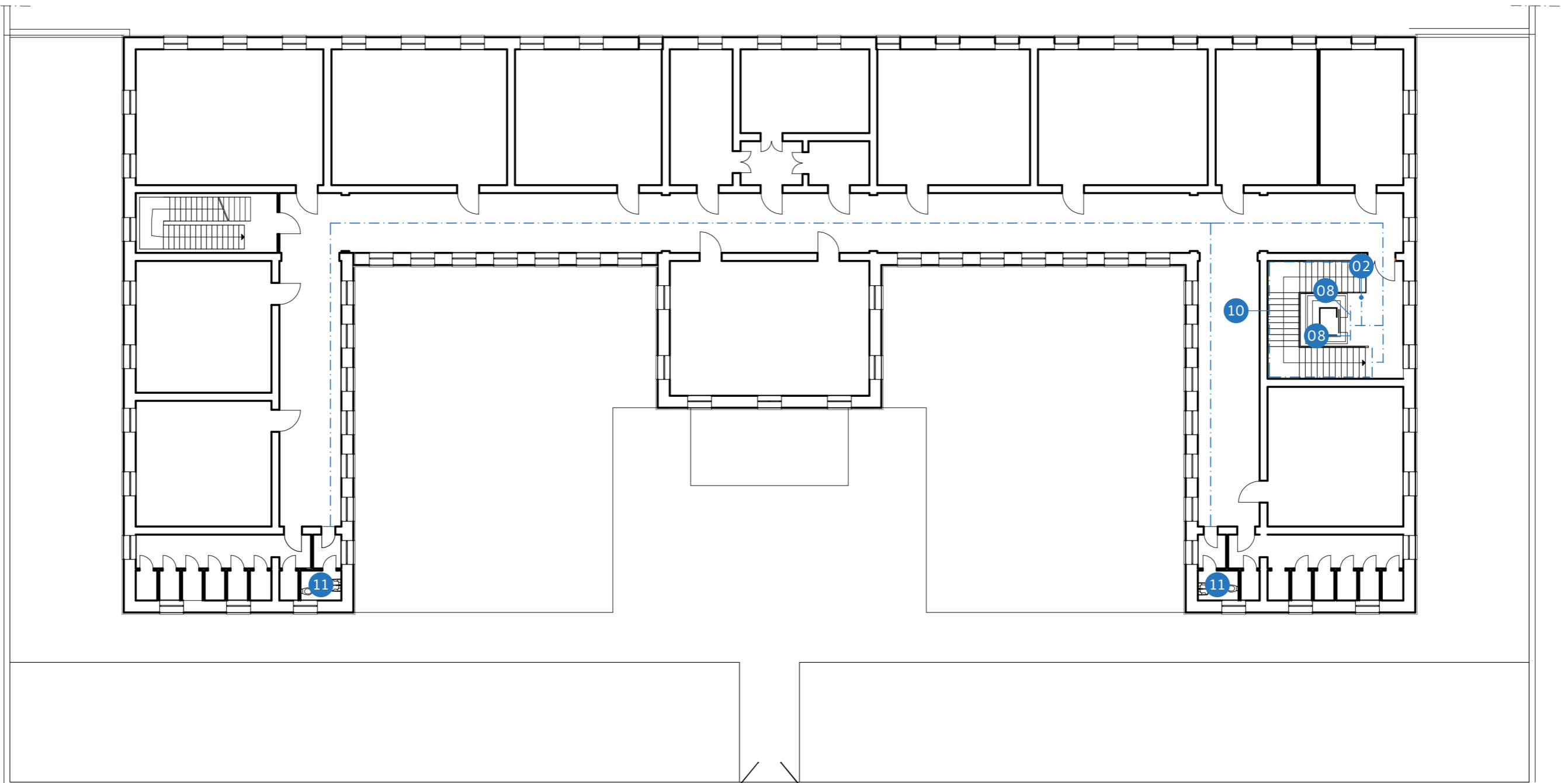

VIA VITTORIO EMANUELE II

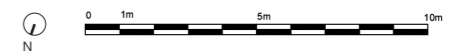



CRITICITÀ RILEVATA

01 - Citofono ribassato non presente.

SOLUZIONE PROGETTUALE

Inserimento di impianto citofonico posizionato ad altezza compresa tra 1,10-1,30 m dal piano di calpestio.



Priorità	N. criticità	Quantità
Media	1	1

Costo unitario	Costo totale stimato
493,53 €	493,53 €

CRITICITÀ RILEVATA

02 - Mappa tattile non presente.

SOLUZIONE PROGETTUALE

Inserimento di mappa tattile, installata su leggìo inclinato di 30 gradi ad un'altezza minima di 0,95 m dal piano di calpestio; ove non possibile, posizionamento della mappa su parete/cancello, ad altezza compresa 1,00-1,80 m, con baricentro posto a metri 1,40 da terra.



Priorità	N. criticità	Quantità
Alta	2	2

Costo unitario	Costo totale stimato
3.238,28 €	6.476,56 €

CRITICITÀ RILEVATA

03 - Segnaletica tattilo-plantare non presente.



Priorità	N. criticità	Quantità
Alta	1	16,00 m

SOLUZIONE PROGETTUALE

Posa di moduli tattilo-plantari tipo "LVE", codice "direzione rettilinea" e/o "svolta obbligata" e/o "incrocio", in CLS o GRÈS a contrasto cromatico rispetto alla pavimentazione, disposti a raso e senza discontinuità, incluse demolizioni e ripristini.

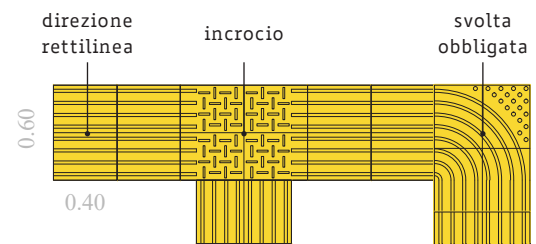

Costo unitario	Costo totale stimato
246,97 €	3.951,52 €

CRITICITÀ RILEVATA

04 - Segnaletica tattilo-plantare non presente.



Priorità	N. criticità	Quantità
Alta	1	23,00 m

SOLUZIONE PROGETTUALE

Posa di moduli tattilo-plantari tipo "LVE", codice "pericolo valicabile" e "attenzione/servizio", in CLS o GRÈS a contrasto cromatico rispetto alla pavimentazione, disposti a raso e senza discontinuità, incluse demolizioni e ripristini.

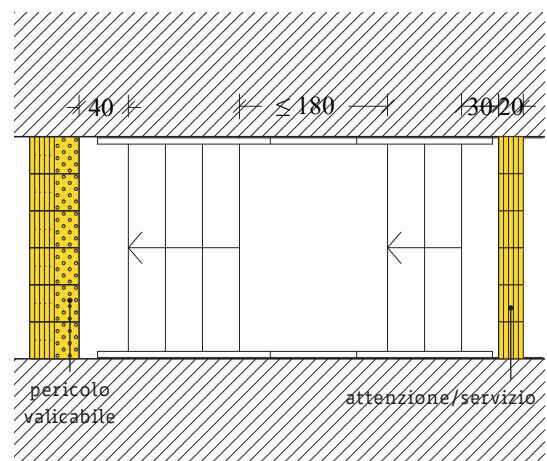

Costo unitario	Costo totale stimato
352,07 €	8.097,61 €

CRITICITÀ RILEVATA

05 - Corrimano non presente.



Priorità	N. criticità	Quantità
Alta	1	8,10 m

SOLUZIONE PROGETTUALE

Inserimento di n. 2 corrimani da terra posti a 0,75 m e a 0,90 m dal piano di calpestio; 1 montante ogni metro. Ogni corrimano, prolungato di 0,30 m oltre il primo e l'ultimo gradino, sarà posto ad una distanza dalla parete compresa tra i 4 e i 5 cm e dovrà avere una finitura antiscivolo.

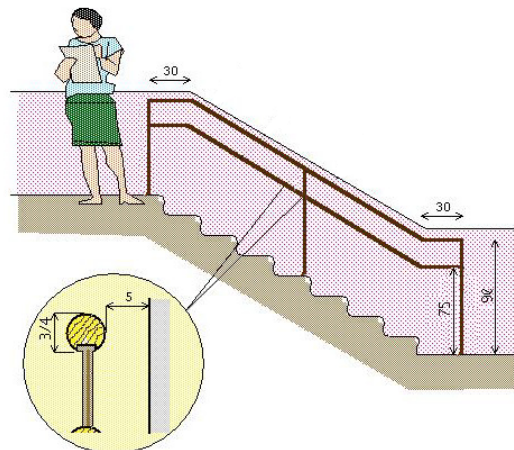

Costo unitario	Costo totale stimato
106,32 €	861,19 €

CRITICITÀ RILEVATA

06 - Campanello ribassato non presente.

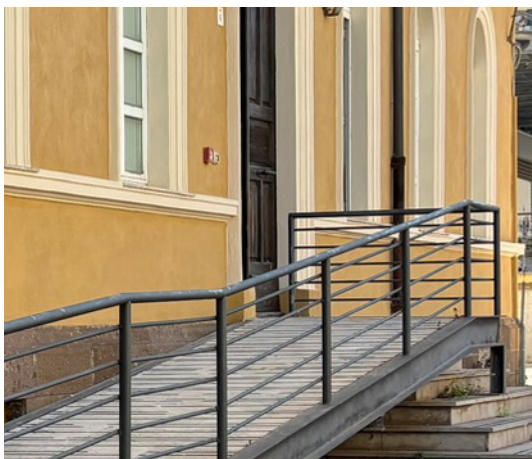

Priorità	N. criticità	Quantità
Bassa	1	1

SOLUZIONE PROGETTUALE

Inserimento di campanello posizionato ad altezza compresa tra 1,10-1,30 m dal piano di calpestio.



Costo unitario	Costo totale stimato
82,00 €	82,00 €

CRITICITÀ RILEVATA

07 - Segnaletica tattilo-plantare non presente.

SOLUZIONE PROGETTUALE

Posa di moduli tattilo-plantari tipo "LVE", codice "direzione rettilinea" e/o "svolta obbligata" e/o "incrocio", in PVC adesivo a contrasto cromatico rispetto alla pavimentazione.

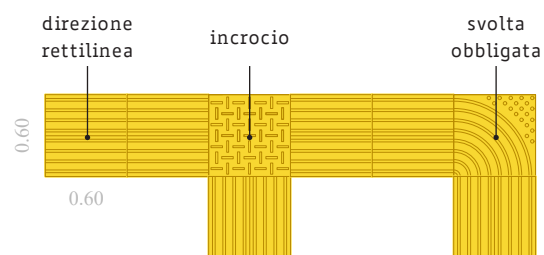

Priorità	N. criticità	Quantità
Alta	1	190,60 m

Costo unitario	Costo totale stimato
192,63 €	36.715,28 €

CRITICITÀ RILEVATA

08 - Segnaletica tattilo-plantare non presente.

SOLUZIONE PROGETTUALE

Posa di moduli tattilo-plantari tipo "LVE", codice "attenzione/servizio", in PVC adesivo a contrasto cromatico rispetto alla pavimentazione.

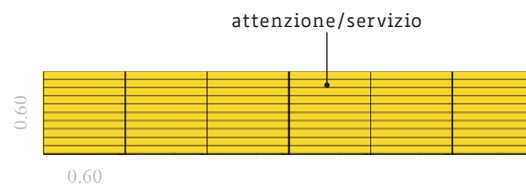

Priorità	N. criticità	Quantità
Alta	1	6,50 m

Costo unitario	Costo totale stimato
176,13 €	1.144,85 €

CRITICITÀ RILEVATA

09 - Segnaletica tattilo-plantare non presente.



Priorità	N. criticità	Quantità
Alta	1	3,00 m

SOLUZIONE PROGETTUALE

Posa di moduli tattilo-plantari tipo "LVE", codice "pericolo valicabile" e "attenzione/servizio", in PVC adesivo a contrasto cromatico rispetto alla pavimentazione.

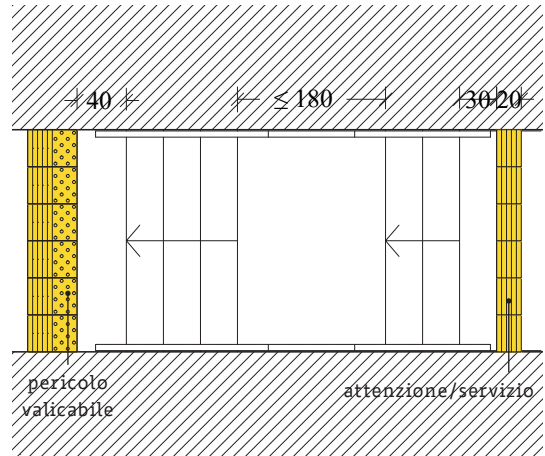

Costo unitario	Costo totale stimato
287,08 €	861,24 €

CRITICITÀ RILEVATA

10 - Corrimano non presente.



Priorità	N. criticità	Quantità
Alta	1	16,50 m

SOLUZIONE PROGETTUALE

Inserimento di n. 2 corrimani a muro posti a 0,75 m e a 0,90 m dal piano di calpestio. Ogni corrimano, prolungato di 0,30 m oltre il primo e l'ultimo gradino, sarà posto ad una distanza dalla parete compresa tra i 4 e i 5 cm e dovrà avere una finitura antiscivolo.

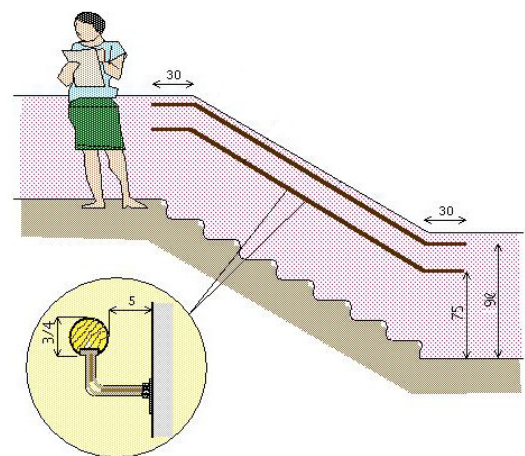

Costo unitario	Costo totale stimato
70,96 €	1.170,84 €

CRITICITÀ RILEVATA

11 - Bagno disabili non adeguato.

SOLUZIONE PROGETTUALE

Inserimento di kit accessori igienici per disabili e di specchio abbassato vicino a bordo o reclinabile. Rimozione degli arredi non congrui.

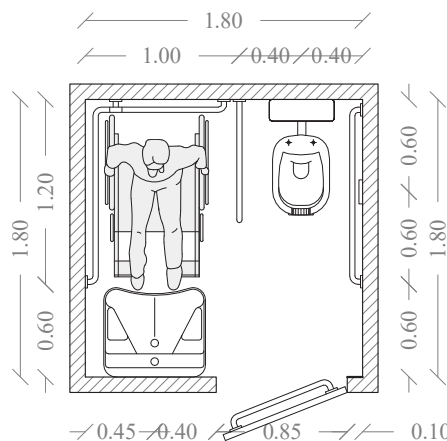

Priorità	N. criticità	Quantità
Media	4	4

Costo unitario	Costo totale stimato
884,50 €	3.538,00 €

CRITICITÀ RILEVATA

12 - Rampa non presente.

SOLUZIONE PROGETTUALE

Realizzazione di nuova rampa, larghezza min 0,90 m nei tratti lineari e 1,50 m nei pianerottoli (1 ogni 10 m), pendenza longitudinale tra 5% e 8%, priva di pendenza trasversale, dotata di parapetto h 1,00 m e cordolo h 0,10 m, pavimentazione antidrucciolo. Inclusive demolizioni e ripristini.

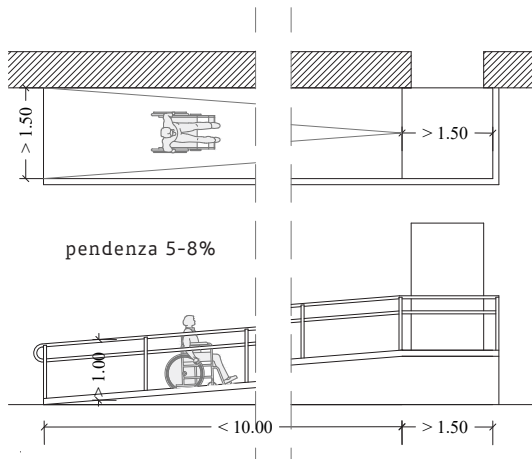

Priorità	N. criticità	Quantità
Alta	1	17,00 m

Costo unitario	Costo totale stimato
502,32 €	8.539,44 €



Ambito edilizio	I.C. 1 "VITTORIO EMANUELE"
Codice	A09
Data rilievo	18/07/2024
Totale criticità riscontrate	7
Costo eliminazione criticità	21.202,13 €
Priorità d'ambito	07/11

Disabilità interessate

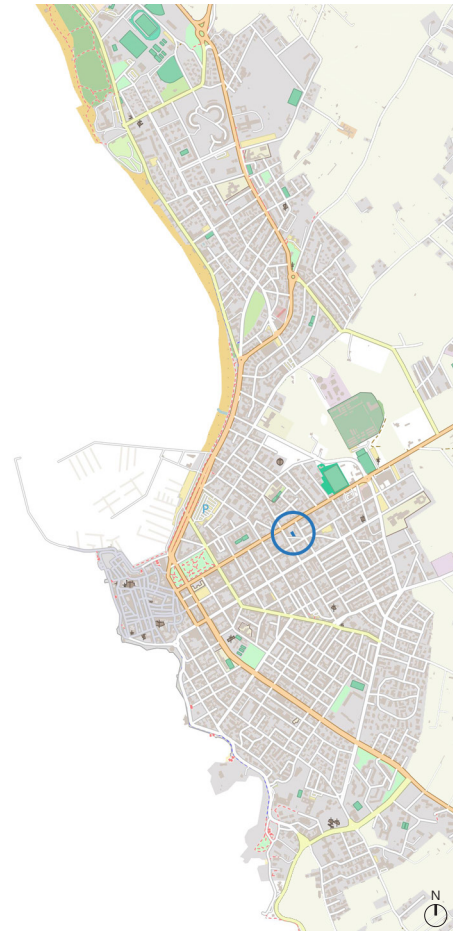



I.C. 1 "VITTORIO EMANUELE"

PIANTA

- Criticità puntuale
- Criticità lineare
- Criticità areale

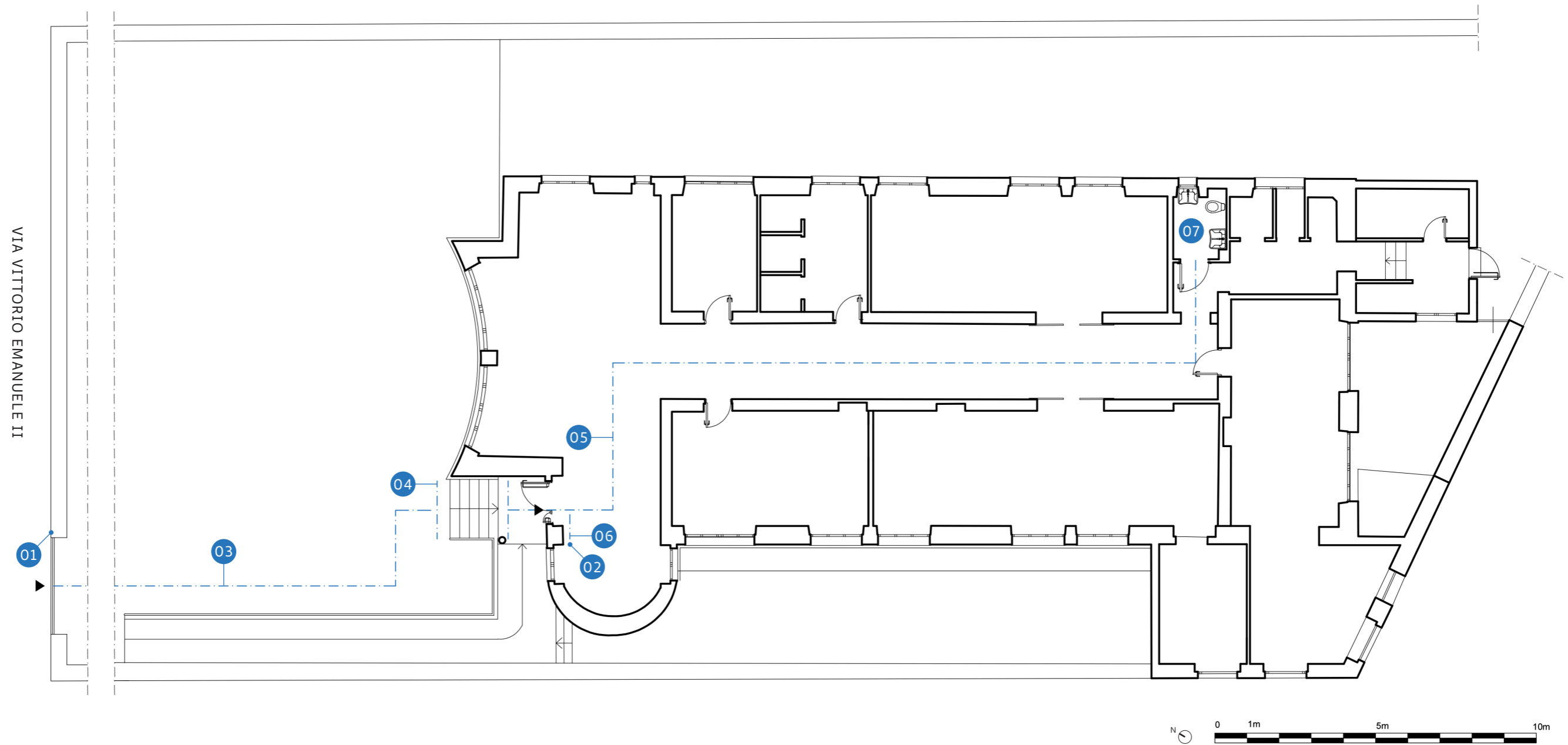



CRITICITÀ RILEVATA

01 - Citofono ribassato non presente.

SOLUZIONE PROGETTUALE

Inserimento di impianto citofonico posizionato ad altezza compresa tra 1,10-1,30 m dal piano di calpestio.



Priorità	N. criticità	Quantità
Media	1	1

Costo unitario	Costo totale stimato
493,53 €	493,53 €

CRITICITÀ RILEVATA

02 - Mappa tattile non presente.

SOLUZIONE PROGETTUALE

Inserimento di mappa tattile, installata su leggìo inclinato di 30 gradi ad un'altezza minima di 0,95 m dal piano di calpestio; ove non possibile, posizionamento della mappa su parete/cancello, ad altezza compresa 1,00-1,80 m, con baricentro posto a metri 1,40 da terra.



Priorità	N. criticità	Quantità
Alta	1	1

Costo unitario	Costo totale stimato
3.238,28 €	3.238,28 €

CRITICITÀ RILEVATA

03 - Segnaletica tattilo-plantare non presente.



Priorità	N. criticità	Quantità
Alta	1	38,00 m

SOLUZIONE PROGETTUALE

Posa di moduli tattilo-plantari tipo "LVE", codice "direzione rettilinea" e/o "svolta obbligata" e/o "incrocio", in CLS o GRÈS a contrasto cromatico rispetto alla pavimentazione, disposti a raso e senza discontinuità, incluse demolizioni e ripristini.

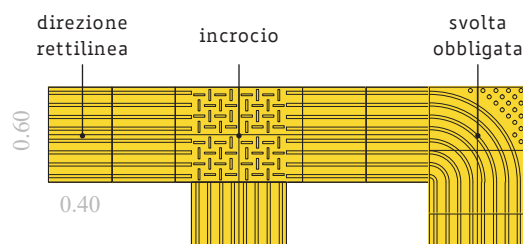

Costo unitario	Costo totale stimato
246,97 €	9.384,86 €

CRITICITÀ RILEVATA

04 - Segnaletica tattilo-plantare non presente.



Priorità	N. criticità	Quantità
Alta	1	4,00 m

SOLUZIONE PROGETTUALE

Posa di moduli tattilo-plantari tipo "LVE", codice "pericolo valicabile" e "attenzione/servizio", in CLS o GRÈS a contrasto cromatico rispetto alla pavimentazione, disposti a raso e senza discontinuità, incluse demolizioni e ripristini.

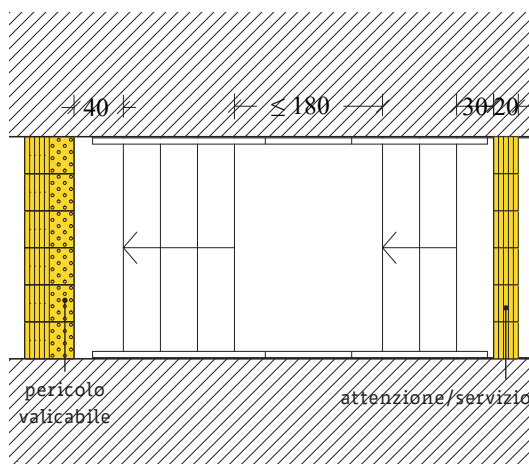

Costo unitario	Costo totale stimato
352,07 €	1.408,28 €



CRITICITÀ RILEVATA

05 - Segnaletica tattilo-plantare non presente.



Priorità	N. criticità	Quantità
Alta	1	28,70 m

SOLUZIONE PROGETTUALE

Posa di moduli tattilo-plantari tipo "LVE", codice "direzione rettilinea" e/o "svolta obbligata" e/o "incrocio", in PVC adesivo a contrasto cromatico rispetto alla pavimentazione.

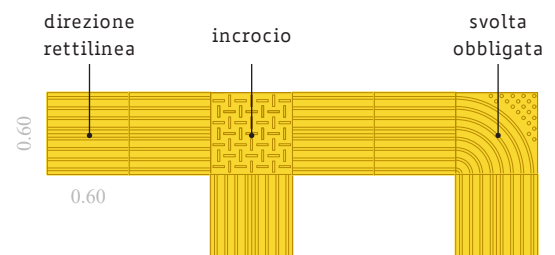

Costo unitario	Costo totale stimato
192,63 €	5.528,48 €

CRITICITÀ RILEVATA

06 - Segnaletica tattilo-plantare non presente.



Priorità	N. criticità	Quantità
Alta	1	1,50 m

SOLUZIONE PROGETTUALE

Posa di moduli tattilo-plantari tipo "LVE", codice "attenzione/servizio", in PVC adesivo a contrasto cromatico rispetto alla pavimentazione.

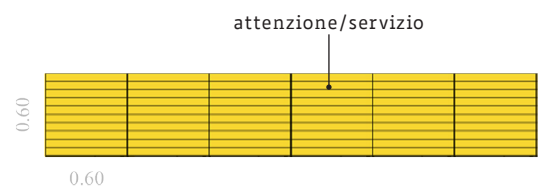

Costo unitario	Costo totale stimato
176,13 €	264,20 €

CRITICITÀ RILEVATA

07 - Bagno disabili non adeguato.

SOLUZIONE PROGETTUALE

Inserimento di kit accessori igienici per disabili e di specchio abbassato vicino a bordo o reclinabile. Rimozione degli arredi non congrui.

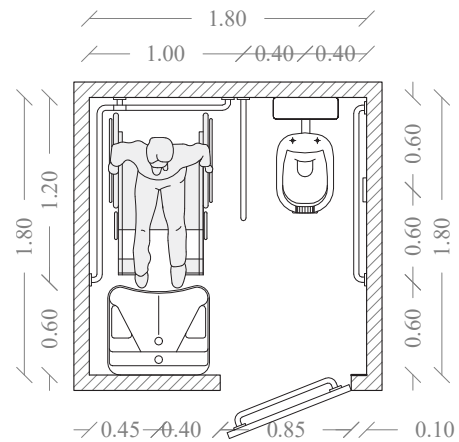

Priorità	N. criticità	Quantità
Media	1	1

Costo unitario	Costo totale stimato
884,50 €	884,50 €



Credits

La cartografia utilizzata è OpenStreetMap.

Le foto, ad eccezione di quelle in cui viene specificato l'autore, e gli schemi sono realizzati dall'RTP.

Tutti i testi sono editati con la Font ad Alta Leggibilità biancoenero® di biancoenero edizioni srl, disegnata da Umberto Mischi e disponibile gratuitamente per chi ne fa un uso non commerciale.
www.biancoeneroedizioni.com

